

INSTRUKCJA MONTAŻU I EKSPLOATACJI HAKA KULOWEGO DO: VW Passat (4D/Kombi) (10/1993 - 09/1996 r.)

Nr kat. V-104

PRZEZNACZENIE

Hak kulowy **V-104** do samochodu **VW Passat (4D/Kombi)** jest przeznaczony do holowania przyczepy. Hak ten posiada aktualne Świadectwo Homologacji uprawniające do oznaczenia wyrobu znakiem homologacji **e20**.

WARUNKI MONTAŻU

Hak kulowy **V-104** może być używany i eksploatowany w samochodzie o właściwym stanie technicznym elementów nadwozia. Hak musi być zamontowany i eksploatowany w samochodzie zgodnie z niniejszą instrukcją.

Wszystkie śruby i nakrętki występujące w haku kulowym muszą być dokręcone odpowiednim momentem obrotowym (M_0) o wartościach podanych w poniższej tabeli (dla śrub w klasie 8.8):

M8	-	25 (Nm)	M12	-	85 (Nm)
M10	-	50 (Nm)	M16	-	200 (Nm)

WARUNKI EKSPLOATACJI

Hak kulowy **V-104** posiada tabliczkę znamionową określającą prawidłowe i bezpieczne obciążenia haka, tj.:

Typ: V-104	Hak kulowy do samochodu VW Passat (4D/Kombi)
A50-X	Klasa haka kulowego (urządzenia sprzęgającego)
e20 0036-00	Nr. świadectwa Homologacji haka
D = 9,8 kN	Teoretyczna siła odniesienia działająca na hak kulowy
S = 85 kg	Max. dopuszczalne obciążenie pionowe kuli haka
R = 2000 kg	Max. dopuszczalne obciążenie holowanej przyczepy

Siłę D wylicza się ze wzoru:

$$D = g \times \frac{T \times R}{T + R} \text{ kN}$$

T-technicznie dopuszczalna maksymalna masa, w tonach, pojazdu ciągnącego (także ciągników holujących) łącznie, jeśli występuje, z obciążeniem pionowym przyczepy z osią centralną.

R-technicznie dopuszczalna maksymalna masa, w tonach, przyczepy samochodowej z dyszlem ruchomym w płaszczyźnie pionowej lub naczepy.

g-przyspieszenie ziemskie (przyjmowane jako $9,81 \text{ m/s}^2$)

Podczas eksploatacji poszczególne elementy haka kulowego powinny być utrzymane w należywym stanie technicznym i zabezpieczone przed działaniem korozji. W czasie holowania przyczepa musi być złączona dodatkowym elastycznym złączem o odpowiedniej wytrzymałości (linka, łańcuch). W czasie eksploatacji haka kulowego należy okresowo sprawdzać połączenia śrubowe, a w przypadku poluzowania nakrętek należy je dokręcić.

MONTAŻ

Hak kulowy **V-104** do samochodu **VW Passat (4D/Kombi)** składa się z następujących elementów.

- | | | | |
|-------------------------------------|----------|-----------------------------|----------|
| 1. Korpus haka | - 1 szt. | 5. Śruba M10x40 | - 4 szt. |
| 2. Kula haka ze wspornikiem. | - 1 szt. | 6. Śruba M12x30 | - 4 szt. |
| 3. Uchwyt do gniazda elektrycznego | - 1 szt. | 7. Podkładka sprężysta 10,2 | - 4 szt. |
| 4. Podkładka specjalna 40/ 10,5x2,5 | - 4 szt. | 8. Podkładka sprężysta 12,2 | - 4 szt. |

W celu zamontowania haka kulowego **V-104** należy przestrzegać poniższego opisu:

1. Montaż haka kulowego **wymaga podcinania** zderzaka tylnego w samochodzie.
2. Rozkręcić hak kulowy na elementy montażowe oraz zdemontować (odkręcić) zderzak tylny wraz ze wspornikiem mocującym zderzak.

3. W miejsce odkręconych uprzednio wsporników fabrycznych, przyłożyć korpus haka (1) skrócić go wraz ze zderzakiem tylnym samochodu.
4. Zderzak tylny wraz z korpusem haka (1) wsunąć do podłużnic i skrócić go śrubami M10x40 (5) wraz z podkładkami specjalnymi 40/ 10,5x2,5 (4) i podkładkami sprężystymi 10,2 (7).
5. Przyłożyć od spodu kulę haka ze wspornikiem (2) do korpusu haka (1) i wyznaczyć miejsce i wielkość podcięcia zderzaka.
6. Podciąć zderzak a następnie przykręcić kulę haka (2) do korpusu haka (1) śrubami M12x30 (6) wraz z podkładkami sprężystymi 12,2 (8), z równoczesnym przykręceniem (z lewej strony kuli haka (2)) uchwyt gniazda elektrycznego.
7. Sprawdzić czy wszystkie połączenia śrubowe zostały odpowiednio mocno dokręcone.

Przestrzeganie niniejszej instrukcji zapewnia prawidłowy montaż i eksploatację haka kulowego V-104 w samochodzie VW Passat (4D/Kombi).

Po zamontowaniu haka kulowego **V-104** należy uzyskać wpis w **dowodzie rejestracyjnym** pojazdu na dowolnej stacji kontroli technicznej pojazdu.

UWAGA: Wszystkie uszkodzenia mechaniczne haka kulowego **V-104** wykluczają dalszą jego eksploatację. Uszkodzony hak **nie może być naprawiany**. W przypadku nie przestrzegania opisanego sposobu montażu lub niewłaściwego jego użytkowania producent **nie ponosi odpowiedzialności** za powstałe szkody.

SCHEMAT MONTAŻU:

Punkty mocowania dla modeli:

- A - VW Passat 4D**
B - VW Passat Kombi

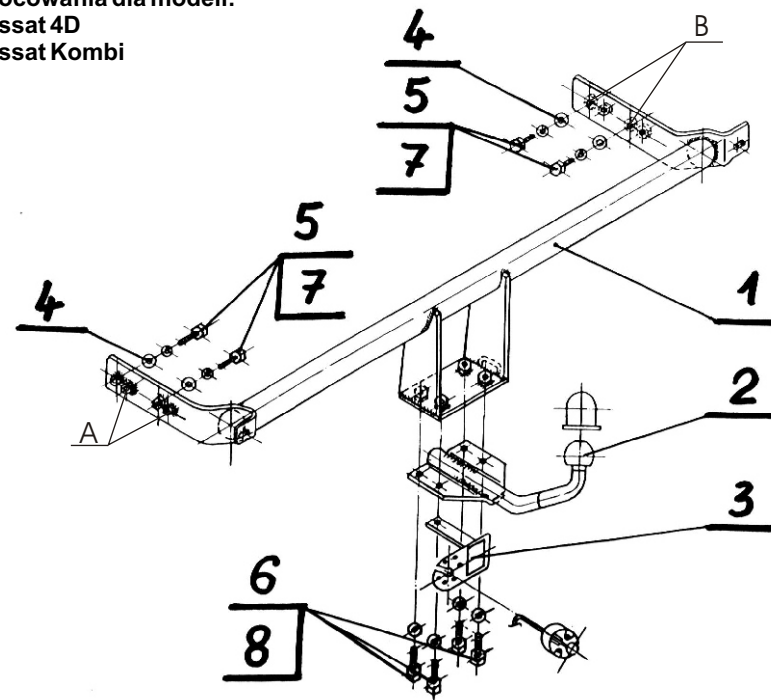

UWAGA:

Cena haka nie obejmuje wiązki elektrycznej.