

**INSTRUKCJA  
MONTAŻU I EKSPLOATACJI  
ZACZEPU KULOWEGO DO:  
VW Golf II (3/5D) (09/1983 - 10/1991) /  
VW Jetta II (3/5D) (12/1983 - 07/1989)  
(wąski zderzak) Nr kat. V-043**

**PRZEZNACZENIE**

Zaczepek kulowy V-043 do samochodu VW Golf II (3/5D) / VW Jetta II (3/5D) jest przeznaczony do holowania przyczepy. Zaczepek ten posiada aktualne Świadectwo Homologacji uprawniające do oznaczenia wyrobu znakiem homologacji e20.

**WARUNKI MONTAŻU**

Zaczepek kulowy V-043 może być używany i eksploatowany w samochodzie o właściwym stanie technicznym elementów nadwozia. Zaczepek musi być zamontowany i eksploatowany w samochodzie zgodnie z niniejszą instrukcją.

Wszystkie śruby i nakrętki występujące w zaczepie kulowym muszą być dokręcone odpowiednim momentem obrotowym (M<sub>0</sub>) o wartościach podanych w poniższej tabeli (dla śrub w klasie 8.8):

M8	-	25 (Nm)	M12	-	85 (Nm)
M10	-	50 (Nm)	M16	-	200 (Nm)

**WARUNKI EKSPLOATACJI**

Zaczepek kulowy V-043 posiada tabliczkę znamionową określającą prawidłowe i bezpieczne obciążenie zaczepu, tj.:

Typ: V-043	Zaczepek kulowy do samochodu VW Golf II (3/5D) / VW Jetta II (3/5D)
A50-X	Klasa zaczepu kulowego (urządzenia sprzęgającego)
e20 0086-00	Nr. świadectwa Homologacji zaczepu kulowego
D = 7,9 kN	Teoretyczna siła odniesienia działająca na zaczepek kulowy
S = 75 kg	Max. dopuszczalne obciążenie pionowe kuli zaczepu
R = 1300 kg	Max. dopuszczalne obciążenie holowanej przyczepy

**Siłę D wylicza się ze wzoru:**

$$D = g \times \frac{T \times R}{T + R} \text{ kN}$$

T-technicznie dopuszczalna maksymalna masa, w tonach, pojazdu ciągnącego (także ciągników holujących) łącznie, jeśli występuje, z obciążeniem pionowym przyczepy z osi centralną.

R-technicznie dopuszczalna maksymalna masa, w tonach, przyczepy samochodowej z dyszlem ruchomym w płaszczyźnie pionowej lub naczepy.

g- przyspieszenie ziemskie (przyjmowane jako 9,81 m/s<sup>2</sup>)

Podczas eksploatacji poszczególne elementy zaczepu kulowego powinny być utrzymane w należytym stanie technicznym i zabezpieczone przed działaniem korozji. W czasie holowania przyczepa musi być złączona dodatkowym elastycznym złączem o odpowiedniej wytrzymałości (linka, łańcuch). W czasie eksploatacji zaczepu kulowego należy okresowo sprawdzać połączenia śrubowe, a w przypadku poluzowania nakrętek należy je dokręcić.

**MONTAŻ**

Zaczepek kulowy V-043 do samochodu VW Golf II (3/5D) / VW Jetta II (3/5D) składa się z następujących elementów.

- |  |          |                              |          |
|--|----------|------------------------------|----------|
| 1. Korpus                              | - 1 szt. | 7. Śruba M12x40              | - 4 szt. |
| 2. Kula                                | - 1 szt. | 8. Śruba M12x65              | - 2 szt. |
| 3. Uchwyt do gniazda elektrycznego     | - 1 szt. | 9. Podkładka zwykła 8,4      | - 2 szt. |
| 4. Podkładka prostokątna z nakrętką M8 | - 2 szt. | 10. Podkładka zwykła 13,0    | - 2 szt. |
| 5. Podkładka specjalna 40/ 12,5x2,5    | - 4 szt. | 11. Podkładka sprężysta 8,2  | - 2 szt. |
| 6. Śruba M8x25                         | - 2 szt. | 12. Podkładka sprężysta 12,2 | - 6 szt. |
|  |          | 13. Nakrętka M12             | - 4 szt. |

W celu zamontowania zaczepu kulowego V-043 należy przestrzegać poniższego opisu:

1. Montaż zaczepu kulowego **nie wymaga podcinania** zderzaka tylnego w samochodzie.
2. Odkręcić zderzak tylny samochodu.

**30.10.2015.**

**Nr kat. V-043**

3. Rozkręcić zaczepek kulowy na elementy montażowe.
4. Przykręcić zderzak tylny samochodu do uchwytów na wspornikach bocznych korpusu (1) za pomocą śrub M8x25 (6) wraz z podkładkami zwykłymi 8,4 (9), sprężystymi 8,2 (11) oraz podkładkami prostokątnymi z nakrętkami M8 (4).
5. W miejsce oryginalnych (fabrycznych) wsporników do mocowania zderzaka tylnego, wsunąć do podłużnic wsporniki boczne korpusu (1) wraz z przykręconym do nich zderzakiem tylnym.
6. Przykręcić wsporniki boczne korpusu (1) do podłużnic śrubami M12x40 (7) wraz z podkładkami specjalnymi 40/ 12,5x2,5 (5) i sprężystymi 12,2 (12) od spodu podłużnic poprzez otwory położone dalej od pasa tylnego po jednej śrubie z każdej strony.
7. Następnie skręcić wsporniki poprzez dwa bliższe otwory pasa tylnego śrubami M12x40 (7) wraz z podkładkami specjalnymi 40/ 12,5x2,5 (5) od spodu podłużnic, a wewnątrz włożyć nakrętki M12 (13) z podkładkami sprężystymi 12,2 (12).
8. Do korpusu (1) przykręcić kulę (2) śrubami M12x65 (8) wraz z podkładkami zwykłymi 13,0 (13), sprężystymi 12,2 (12) i nakrętkami M12 (13), przykręcając równocześnie z lewej strony kuli (2) uchwyt do gniazda elektrycznego (3).
9. Sprawdzić czy wszystkie połączenia śrubowe zostały odpowiednio mocno dokręcone.

**Przestrzeganie niniejszej instrukcji zapewnia prawidłowy montaż i eksploatację zaczepu kulowego V-043 w samochodzie VW Golf II (3/5D) / VW Jetta II (3/5D).**

Po zamontowaniu zaczepu kulowego V-043 należy uzyskać wpis w dowodzie rejestracyjnym pojazdu na dowolnej stacji kontroli technicznej pojazdu.

**UWAGA:** Wszystkie uszkodzenia mechaniczne zaczepu kulowego V-043 wykluczają dalszą jego eksploatację. Uszkodzony zaczepek **nie może być naprawiany**. W przypadku nie przestrzegania opisanego sposobu montażu lub niewłaściwego jego użytkowania producent **nie ponosi odpowiedzialności** za powstałe szkody.

**SCHEMAT MONTAŻU:**

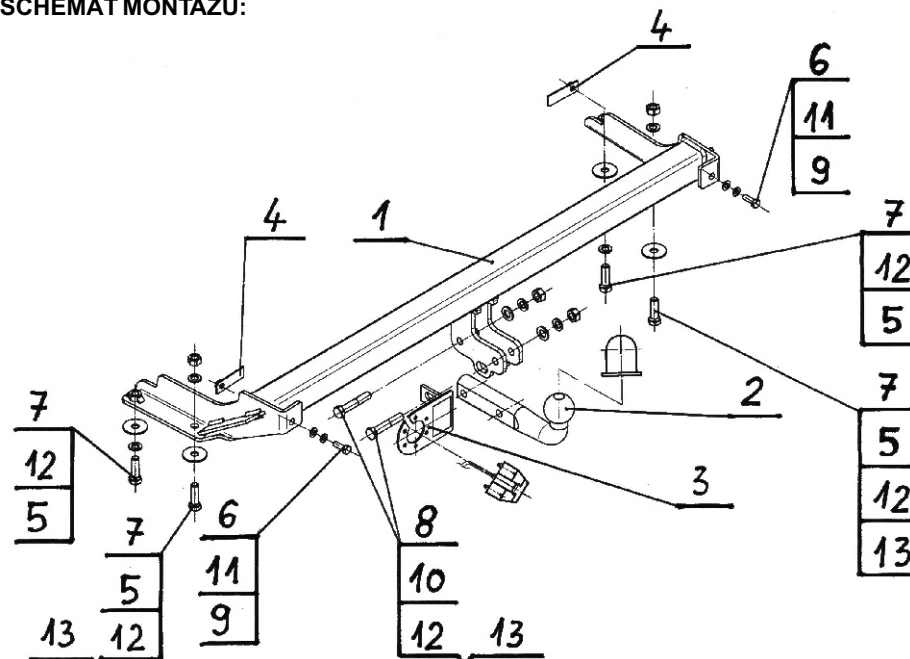

**UWAGA:**

Cena zaczepu kulowego nie obejmuje wiązki elektrycznej.

**Nr kat. V-043**