

**INSTRUKCJA  
MONTAŻU I EKSPLOATACJI  
ZACZEPU KULOWEGO :  
ŠKODA Felicia (3/5D)  
(02/1995 r.)**

**Nr kat. S-285**

**PRZEZNACZENIE**

Zaczepek kulowy **S-285** do samochodu **Škoda Felicia** jest przeznaczony do holowania przyczepy. Zaczepek ten posiada aktualne Świadectwo Homologacji uprawniające do oznaczenia wyrobu znakiem homologacji **E20**.

**WARUNKI MONTAŻU**

Zaczepek kulowy **S-285** może być używany i eksploatowany w samochodzie o właściwym stanie technicznym elementów nadwozia. Zaczepek musi być zamontowany i eksploatowany w samochodzie zgodnie z niniejszą instrukcją.

Wszystkie śruby i nakrętki występujące w zaczepek kulowym muszą być dokręcone odpowiednim momentem obrotowym ( $M_o$ ) o wartościach podanych w poniższej tabeli (dla śrub w klasie 8.8):

M8	-	25 (Nm)	M12	-	85 (Nm)
M10	-	50 (Nm)	M16	-	200 (Nm)

**WARUNKI EKSPLOATACJI**

Zaczepek kulowy **S-285** posiada tabliczkę znamionową określającą prawidłowe i bezpieczne obciążenie zaczepeku, tj.:

Typ: <b>S-285</b> <b>A50-X</b> <b>E20</b>	Zaczepek kulowy do samochodu <b>Škoda Felicia</b> Klasa zaczepeku kulowego (urządzenia sprzęgającego) <b>Nr. świadectwa Homologacji haka</b> Teoretyczna siła odniesienia działająca na zaczepek kulowy Max. dopuszczalne obciążenie pionowe kuli Max. dopuszczalne obciążenie holowanej przyczepy
<b>55R-01 0722</b> D = 6,0 kN S = 50 kg R = 1000 kg	

Podczas eksploatacji poszczególne elementy zaczepeku kulowego powinny być utrzymane w należywym stanie technicznym i zabezpieczone przed działaniem korozji. W czasie holowania przyczepa musi być złączona dodatkowym elastycznym złączem o odpowiedniej wytrzymałości (linka, łańcuch). W czasie eksploatacji zaczepeku kulowego należy okresowo sprawdzać połączenia śrubowe, a w przypadku poluzowania nakrętek należy je dokręcić.

**MONTAŻ**

- |                                    |          |                              |          |
|------------------------------------|----------|------------------------------|----------|
| 1. Korpus                          | - 1 szt. | 6. Śruba M12x30 (PN/M-82105) | - 4 szt. |
| 2. Kula ze wspornikiem             | - 1 szt. | 7. Podkładka sprężysta 10,2  | - 4 szt. |
| 3. Uchwyt do gniazda elektrycznego | - 1 szt. | 8. Podkładka sprężysta 12,2  | - 4 szt. |
| 4. Płaskownik z nakrętką M10       | - 4 szt. | 9. Podkładka zwykła 10,5     | - 4 szt. |
| 5. Śruba M10x30 (PN/M-82105)       | - 4 szt. |                              |          |

W celu zamontowania haczepeku kulowego **S-285** należy przestrzegać poniższego opisu:

1. Montaż zaczepeku kulowego **nie wymaga podcinania** zderzaka tylnego w samochodzie ani też jego demontażu.
2. Rozkręcić zaczepek kulowy na elementy montażowe.
3. Przyłożyć korpus (1) do istniejących fabrycznie otworów (na zewnątrz) w podłużnicach i sprawdzić czy rozstawy otworów są zgodnie z rozstawieniem otworów na zaczepek kulowym.

4. Włożyć od dołu poprzez istniejący otwór eliptyczny w podłużnicy nakrętkę z przyspawanym płaskownikiem (4) i skrócić wstępnie śrubą M10x30 (5) z podkładką zwykłą 10,5 (9) i podkładką sprężystą 10,2 (7). Czynność tę wykonać kolejno czterokrotnie (dwie śruby z lewej strony podłużnicy i dwie śruby z prawej strony).
5. Przykręcić kulę ze wspornikiem (2) do korpusu (1) przy użyciu czterech śrub M12x30 (6) i podkładek sprężystych 12,2 (8) z równoczesnym przykręceniem uchwytu do gniazda elektrycznego (3) - pierwszą śrubą M12x30 (6) z lewej strony.
6. Sprawdzić, czy kula (2) znajduje się dokładnie w połowie szerokości samochodu.
7. Dokręcić mocno wszystkie śruby i nakrętki montażowe.
8. Sprawdzić poprawność wykonanych połączeń.

**Przestrzeganie niniejszej instrukcji zapewnia prawidłowy montaż i eksploatację zaczepeku kulowego S-285 w samochodzie Škoda Felicia.**

Po zamontowaniu zaczepeku kulowego **S-285** należy uzyskać wpis w dowodzie rejestracyjnym pojazdu na dowolnej stacji kontroli technicznej pojazdu.

**UWAGA:** Wszystkie uszkodzenia mechaniczne zaczepeku kulowego **S-285** wykluczają dalszą jego eksploatację. Uszkodzony zaczepek **nie może być naprawiany**. W przypadku nie przestrzegania opisanego sposobu montażu lub niewłaściwego jego użytkowania producent **nie ponosi odpowiedzialności** za powstałe szkody.

**SCHEMAT MONTAŻU:**

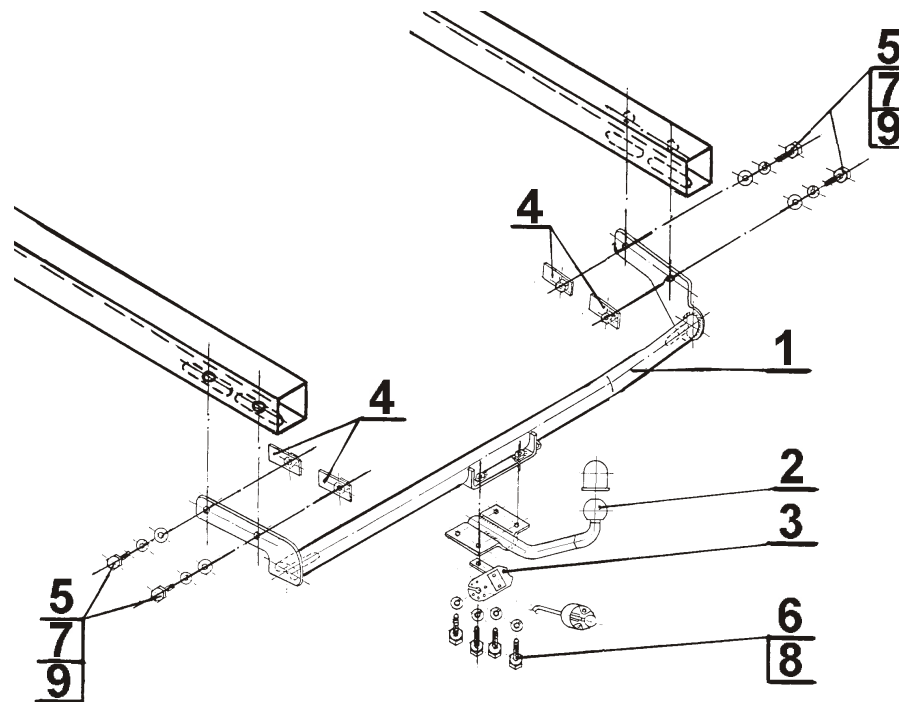

**UWAGA:**

Cena zaczepeku nie obejmuje wiązki elektrycznej.