

# INSTRUKCJA MONTAŻU I EKSPLOATACJI HAKA KULOWEGO DO SAMOCHODU: ŠKODA FABIA (4D / Kombi) (2001 - r.)

Nr kat. S-271

## PRZEZNACZENIE

Hak kulowy S-271 do samochodu Škoda Fabia (4D / Kombi) jest przeznaczony do holowania przyczepy. Hak ten posiada aktualne Świadectwo Homologacji uprawniające do oznaczenia wyrobu znakiem homologacji e20.

## WARUNKI MONTAŻU

Hak kulowy S-271 może być używany i eksploatowany w samochodzie o właściwym stanie technicznym elementów nadwozia. Hak musi być zamontowany i eksploatowany w samochodzie zgodnie z niniejszą instrukcją.

Wszystkie śruby i nakrętki występujące w haku kulowym muszą być dokręcone odpowiednim momentem obrotowym (Mo) o wartościach podanych w poniższej tabeli (dla śrub w klasie 8.8):

M8	-	25 (Nm)	M12	-	85 (Nm)
M10	-	50 (Nm)	M16	-	200 (Nm)

## WARUNKI EKSPLOATACJI

Hak kulowy S-271 posiada tabliczkę znamionową określającą prawidłowe i bezpieczne obciążenie haka, tj.:

Typ: S-271	Hak kulowy do samochodu Škoda Fabia (4D / Kombi)
A50-X	Klasa haka kulowego (urządzenia sprzęgającego)
e20 0008-00	Nr. świadectwa Homologacji haka
D = 7,0 kN	Teoretyczna siła odniesienia działająca na hak kulowy
S = 50 kg	Max. dopuszczalne obciążenie pionowe kuli haka
R = 1200 kg	Max. dopuszczalne obciążenie holowanej przyczepy

## Siłę D wylicza się ze wzoru:

$$D = g \times \frac{T \times R}{T + R} \text{ kN}$$

T-technicznie dopuszczalna maksymalna masa, w tonach, pojazdu ciągnącego (także ciągników holujących) łącznie, jeśli występuje, z obciążeniem pionowym przyczepy z osią centralną.

R-technicznie dopuszczalna maksymalna masa, w tonach, przyczepy samochodowej z dyszlem ruchomym w płaszczyźnie pionowej lub naczepty.

g-przyspieszenie ziemskie (przyjmowane jako 9,81 m/s<sup>2</sup>)

Podczas eksploatacji poszczególne elementy haka kulowego powinny być utrzymane w należyтым stanie technicznym i zabezpieczone przed działaniem korozji. W czasie holowania przyczepa musi być złączona dodatkowym elastycznym złączem o odpowiedniej wytrzymałości (linka, łańcuch). W czasie eksploatacji haka kulowego należy okresowo sprawdzać połączenia śrubowe, a w przypadku poluzowania nakrętek należy je dokręcić.

## MONTAŻ

Hak kulowy S-271 do samochodu Škoda Fabia (4D / Kombi) składa się z następujących elementów.

- |                                     |          |                             |          |
|-------------------------------------|----------|-----------------------------|----------|
| 1. Korpus haka                      | - 1 szt. | 5. Śruba M12x30             | - 4 szt. |
| 2. Kula haka ze wspornikiem         | - 1 szt. | 6. Śruba M10x35             | - 4 szt. |
| 3. Uchwyt do gniazda elektrycznego  | - 1 szt. | 7. Podkładka sprężysta 10,2 | - 4 szt. |
| 4. Podkładka specjalna 40/ 10,5x2,5 | - 4 szt. | 8. Podkładka sprężysta 12,2 | - 4 szt. |

W celu zamontowania haka kulowego S-271 należy przestrzegać poniższego opisu:

1. Montaż haka kulowego **wymaga nacinania** zderzaka tylnego w samochodzie (wycięcie w pasie dolnym zderzaka tylnego).
2. Zdemontować zderzak tylny samochodu.
3. Odkręcić wzmocnienie zderzaka tylnego oraz rozkręcić hak na elementy montażowe.

30.10.2015.

Nr kat. S-271

4. Usunąć zaślepki z otworów znajdujących się na zewnętrznych ściankach (bokach) podłużnic przeznaczonych fabrycznie do zamocowania haka kulowego.
5. Przykręcić korpus haka (1) poprzez w/w otwory śrubami M10x35 (6) z podkładkami specjalnymi 40 (4) i podkładkami sprężystymi 10,2 (7).
6. Przyłożyć tylny zderzak do samochodu, wytrasować (wyznaczyć) miejsce i wielkość podcięcia w pasie dolnym zderzaka i wykonać to podcięcie.
7. Do korpusu haka (1) przykręcić kulę haka (2) śrubami M12x30 (5) wraz z podkładkami sprężystymi 12,2 (8) przykręcając równocześnie uchwyt do gniazda elektrycznego (3) z lewej strony kuli haka (2).
8. Założyć i przykręcić zderzak tylny samochodu.
9. Sprawdzić czy wszystkie połączenia śrubowe zostały dobrze dokręcone.

**UWAGA:** Po zamontowaniu haka kulowego nie ma już miejsca na osadzenie w podłużnicach wzmocnienia zderzaka.

Przestrzeganie niniejszej instrukcji zapewnia prawidłowy montaż i eksploatację haka kulowego S-271 w samochodzie Škoda Fabia (4D / Kombi).

Po zamontowaniu haka kulowego S-271 należy uzyskać wpis w dowodzie rejestracyjnym pojazdu na dowolnej stacji kontroli technicznej pojazdu.

**UWAGA:** Wszystkie uszkodzenia mechaniczne haka kulowego S-271 wykluczają dalszą jego eksploatację. Uszkodzony hak **nie może być naprawiany**. W przypadku nie przestrzegania opisanego sposobu montażu lub niewłaściwego jego użytkowania producent **nie ponosi odpowiedzialności** za powstałe szkody.

## SCHEMAT MONTAŻU:

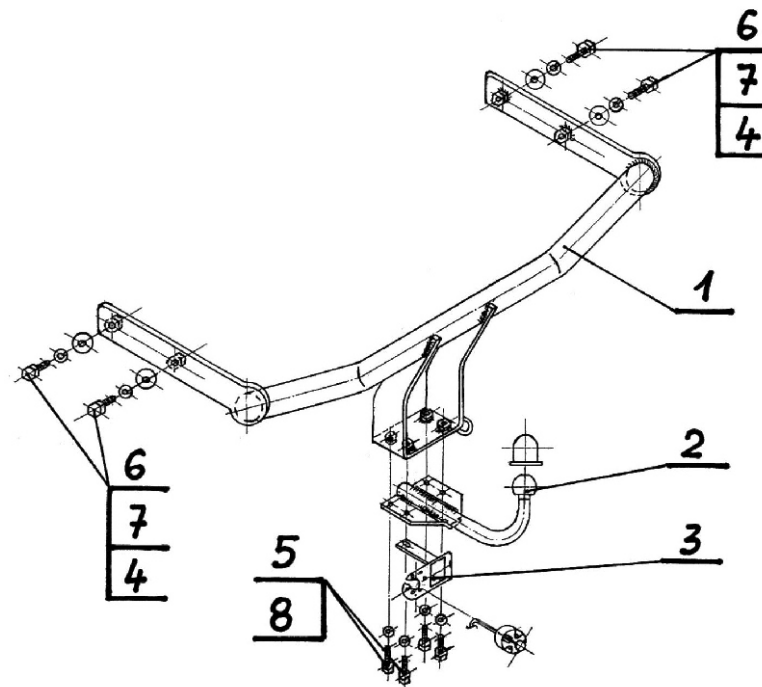

## UWAGA:

Cena haka nie obejmuje wiązki elektrycznej.

Nr kat. S-271