

INSTRUKCJA MONTAŻU I EKSPLOATACJI ZACZEPU KULOWEGO DO:

Seat Cordoba (4D) (02/1996 - 12/2002) /
Seat Cordoba Vario (1997 - 12/2002) /
VW Polo Classic (1996 - 2000) / VW Polo Variant (1997 - 2000)

Nr kat. S-112

PRZEZNACZENIE

Zaczepek kulowy **S-112** do samochodu **Seat Cordoba (4D /Vario) / VW Polo Classic / Variant** jest przeznaczony do holowania przyczepy. Zaczepek ten posiada aktualne Świadectwo Homologacji uprawniające do oznaczenia wyrobu znakiem homologacji **e20**.

WARUNKI MONTAŻU

Zaczepek kulowy **S-112** może być używany i eksploatowany w samochodzie o właściwym stanie technicznym elementów nadwozia. Zaczepek musi być zamontowany i eksploatowany w samochodzie zgodnie z niniejszą instrukcją.

Wszystkie śruby i nakrętki występujące w zaczepeku kulowym muszą być dokręcone odpowiednim momentem obrotowym (M_o) o wartościach podanych w poniższej tabeli (dla śrub w klasie 8.8):

M8	-	25 (Nm)	M12	-	85 (Nm)
M10	-	50 (Nm)	M16	-	200 (Nm)

WARUNKI EKSPLOATACJI

Zaczepek kulowy **S-112** posiada tabliczkę znamionową określającą prawidłowe i bezpieczne obciążenie zaczepeku, tj.:

Typ: S-112	Zaczepek kulowy do samochodu Seat Cordoba (4D /Vario) / VW Polo Classic / Variant
A50-X	Klasa zaczepeku kulowego (urządzenia sprzęgającego)
e20 0532-00	Nr. świadectwa Homologacji zaczepeku kulowego
D = 6,7 kN	Teoretyczna siła odniesienia działająca na zaczepek kulowy
S = 50 kg	Max. dopuszczalne obciążenie pionowe kuli zaczepeku
R = 1200 kg	Max. dopuszczalne obciążenie holowanej przyczepy

Siłę D wylicza się ze wzoru:

$$D = g \times \frac{T \times R}{T + R} \text{ kN}$$

T-technicznie dopuszczalna maksymalna masa, w tonach, pojazdu ciągnącego (także ciągników holujących) łącznie, jeśli występuje, z obciążeniem pionowym przyczepy z osią centralną.

R-technicznie dopuszczalna maksymalna masa, w tonach, przyczepy samochodowej z dyszlem ruchomym w płaszczyźnie pionowej lub naczepy.

g-przyspieszenie ziemskie (przyjmowane jako 9,81 m/s²)

Podczas eksploatacji poszczególne elementy zaczepeku kulowego powinny być utrzymane w należyтым stanie technicznym i zabezpieczone przed działaniem korozji. W czasie holowania przyczepa musi być złączona dodatkowym elastycznym złączem o odpowiedniej wytrzymałości (linka, łańcuch). W czasie eksploatacji zaczepeku kulowego należy okresowo sprawdzać połączenia śrubowe, a w przypadku poluzowania nakrętek należy je dokręcić.

MONTAŻ

Zaczepek kulowy **S-112** do samochodu **Seat Cordoba (4D /Vario) / VW Polo Classic / Variant** składa się z następujących elementów:

1. Korpus	- 1 szt.	8. Śruba M12x35	(PN/M-82105)	- 2 szt.
2. Kula	- 1 szt.	9. Śruba M12x100	(PN/M-82101)	- 2 szt.
3. Uchwyt do gniazda elektrycznego	- 1 szt.	10. Podkładka zwykła	13,0	- 2 szt.
4. Podkładka specjalna		11. Podkładka sprężysta	10,2	- 4 szt.
40/ 12,5x3	- 2 szt.	12. Podkładka sprężysta	12,2	- 4 szt.
5. Wkładka dystansowa	- 2 szt.	13. Nakrętka M12		- 4 szt.
6. Płaskownik	- 2 szt.			
7. Śruba M10x40	(PN/M-82105)			- 4 szt.

W celu zamontowania zaczepeku kulowego **S-112** należy przestrzegać poniższego opisu:

1. Montaż zaczepeku kulowego wymaga demontażu zderzaka tylnego, oraz **podcięcia zderzaka** na wymiar ~ 70x80 (mm).
2. Zdemontować zderzak tylny samochodu oraz usunąć wzmocnienie zderzaka (po zamontowaniu zaczepeku wzmocnienie nie będzie już potrzebne).
3. Odszukać na pasie tylnym dwa otwory fabryczne (zaślepienie) i usunąć zaślepkę.
4. Korpus (1) osadzić w podłużnicach i skręcić go śrubami M10x40 (7) (od spodu podłużnic) wraz z płaskownikami (6), podkładkami sprężystymi 10,2 (11).
5. Skręcić wsporniki korpusu (1) z pasem tylnym śrubami M12x35 (8) wraz z podkładkami specjalnymi 40 (4), sprężystymi 12,2 (12) i nakrętkami M12 (13).
6. Przyłożyć zderzak do samochodu, wyznaczyć i dokonać podcięcia zderzaka na wymiar ~ 70x80 (mm).
7. Zamontować zderzak do samochodu.
8. Do korpusu (1) przykręcić kulę zaczepeku (2) wraz z uchwytem gniazda elektrycznego (3), wkładkami dystansowymi (5), śrubami M12x100 (9), podkładkami zwykłymi 13 (10), sprężystymi 12,2 (12) oraz nakrętkami M12 (13).

Przestrzeganie niniejszej instrukcji zapewnia prawidłowy montaż i eksploatację zaczepeku kulowego S-112 w samochodzie Seat Cordoba (4D /Vario) / VW Polo Classic / Variant.

Po zamontowaniu zaczepeku kulowego **S-112** należy uzyskać wpis w **dowodzie rejestracyjnym** pojazdu na dowolnej stacji kontroli technicznej pojazdu.

UWAGA: Sprawdzać połączenia śrubowe po przejechaniu 1000 km. Kulę zawsze utrzymywać w czystości i smarować smarem stałym. Stosować osłonę kuli. Wszystkie uszkodzenia mechaniczne zaczepeku kulowego **S-112** wykluczają dalszą jego eksploatację. Uszkodzony zaczepek **nie może być naprawiany**. W przypadku nie przestrzegania opisanego sposobu montażu lub niewłaściwego jego użytkowania producent **nie ponosi odpowiedzialności** za powstałe szkody..

SCHEMAT MONTAŻU:

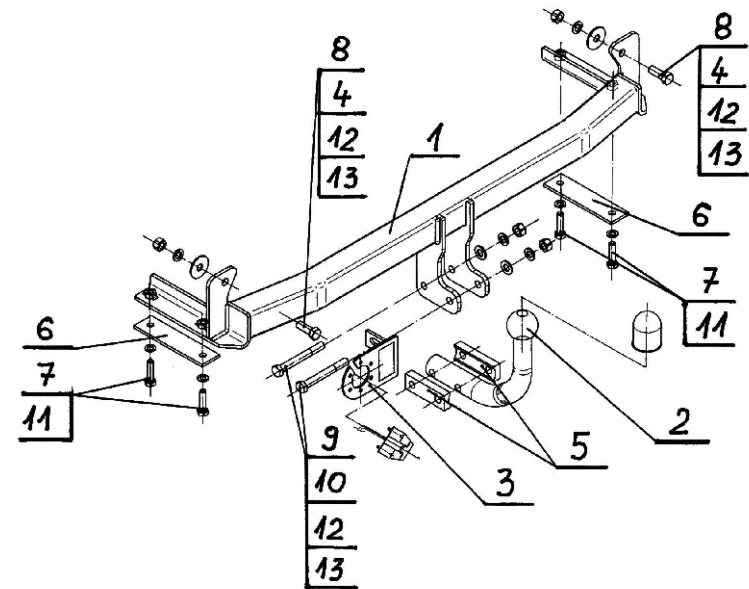

UWAGA:

Cena zaczepeku kulowego nie obejmuje wiązki elektrycznej.