

INSTRUKCJA EKSPLOATACJI I MONTAŻU ZACZEPU KULOWEGO DO SAMOCHODU Renault Megane I (5D) (1995 - 10/2002)

Nr kat. R-087

PRZEZNACZENIE

Zaczepek kulowy **R-087** do samochodu **Renault Megane I (5D)** jest przeznaczony do holowania przyczepy. Zaczepek ten posiada aktualne Świadectwo Homologacji uprawniające do oznaczenia wyrobu znakiem homologacji **e4**.

WARUNKI MONTAŻU

Zaczepek kulowy **R-087** może być używany i eksploatowany w samochodzie o właściwym stanie technicznym elementów nadwozia. Zaczepek musi być zamontowany i eksploatowany w samochodzie zgodnie z niniejszą instrukcją.

Wszystkie śruby i nakrętki występujące w zaczepek kulowym muszą być dokręcone odpowiednim momentem obrotowym (M_0) o wartościach podanych w poniższej tabeli (dla śrub w klasie 8.8):

M8	-	25 (Nm)	M12	-	85 (Nm)
M10	-	50 (Nm)	M16	-	200 (Nm)

WARUNKI EKSPLOATACJI

Zaczepek kulowy **R-087** posiada tabliczkę znamionową określającą prawidłowe i bezpieczne obciążenie zaczepek, tj.:

Typ: R-087 A50-X e4 00-3689 D = 7,2 kN S = 75 kg R = 1300 kg	Zaczepek kulowy do samochodu Renault Megane I (5D) Klasa zaczepek kulowego (urządzenia sprzęgającego) Nr. świadectwa Homologacji zaczepek Teoretyczna siła odniesienia działająca na zaczepek kulowy Max. dopuszczalne obciążenie pionowe kuli Max. dopuszczalne obciążenie holowanej przyczepy
--	---

Siłę **D** wylicza się ze wzoru:

$$D = g_x \frac{T_x R}{T + R} \text{ kN}$$

T-technicznie dopuszczalna maksymalna masa, w tonach, pojazdu ciągnącego (także ciągników holujących) łącznie, jeśli występuje, z obciążeniem pionowym przyczepy z osią centralną.
R-technicznie dopuszczalna maksymalna masa, w tonach, przyczepy samochodowej z dyszlem ruchomym w płaszczyźnie pionowej lub naczepek.
g-przyspieszenie ziemskie (przyjmowane jako 9,81 m/s²)

Podczas eksploatacji poszczególne elementy zaczepek kulowego powinny być utrzymane w należyłym stanie technicznym i zabezpieczone przed działaniem korozji. W czasie holowania przyczepy musi być złączona dodatkowym elastycznym złączem o odpowiedniej wytrzymałości (linka, łańcuch). W czasie eksploatacji zaczepek kulowego należy okresowo sprawdzać połączenia śrubowe, a w przypadku poluzowania nakrętek należy je dokręcić.

MONTAŻ

Zaczepek kulowy **R-087** do samochodu **Renault Megane I (5D)** składa się z następujących elementów:

1. Korpus	- 1 szt.	14. Śruba M10x35	- 4 szt.
2. Kula	- 1 szt.	15. Śruba M10x40	- 4 szt.
3. Uchwyt do gniazda elektrycznego	- 1 szt.	16. Śruba M10x100	- 2 szt.
4. Zespół wspornika prawego	- 1 szt.	17. Śruba M12x100	- 2 szt.
5. Zespół wspornika lewego	- 1 szt.	18. Podkładka zwykła 8,4	- 6 szt.
6. Wzmocnienie prawe	- 1 szt.	19. Podkładka zwykła 10,5	- 12 szt.
7. Wzmocnienie lewe	- 1 szt.	20. Podkładka zwykła 13,0	- 2 szt.
8. Wkładka dystansowa	- 2 szt.	21. Podkładka sprężysta 8,2	- 4 szt.
9. Tulejka dystansowa 17,3/ 12,5x53	- 2 szt.	22. Podkładka sprężysta 10,2	- 10 szt.
10. Podkładka specjalna 40/ 10,5x2,5	- 2 szt.	23. Podkładka sprężysta 12,2	- 2 szt.
11. Nakrętka klatkowa M8 (CH-005.01)	- 2 szt.	24. Nakrętka M8	- 2 szt.
12. Nakrętka klatkowa okrągła M8 (CH-004.01)	- 2 szt.	25. Nakrętka M10	- 6 szt.
13. Śruba M8x30	- 4 szt.	26. Nakrętka M12	- 2 szt.

30.10.2015.

Nr kat. R-087

W celu zamontowania haka kulowego **R-087** należy przestrzegać poniższego opisu:

1. Montaż zaczepek kulowego **nie wymaga podcinania** zderzaka tylnego samochodu, ani też jego demontażu.
2. Odszukać na pasie tylnym samochodu otwory montażowe pod zamocowanie wzmocnienia (6, 7).
3. Umieścić nakrętki klatkowe okrągłe M8 (12) (dla wersji samochodu z otworami według rys. A) lub nakrętki klatkowe prostokątne (11) (dla wersji samochodu z otworami według rys. B).
4. Przyłożyć do pasa tylnego wzmocnienia (6, 7) i skrócić razem za pomocą śrub M8x30 (13), podkładek sprężystych 8,2 (21), zwykłych 8,4 (18) oraz nakrętek M8 (24) - stosowanych tylko w dolnym otworze.
5. Przyłożyć do wzmocnienia prawego (6) zespół wspornika (4) a następnie lekko skrócić razem za pomocą śrub M10x35 (14), podkładek zwykłych 10,5 (19), sprężystych 10,2 (22) oraz nakrętek M10 (25).
6. Umieścić tulejkę dystansową 17,3/ 12,5x53 (9) w podłużnicy prawej a następnie lekko skrócić z częścią (4) za pomocą śrub M10x100 (16), podkładek sprężystych 10,2 (22) oraz podkładek specjalnych 40 (10).
7. Z montażem części (5) postępować podobnie jak opisano w punkcie (5 i 6).
8. Pomiędzy części (4 i 5) wsunąć korpus (1) a następnie lekko skrócić razem za pomocą śrub M10x40 (15), podkładek zwykłych 10,5 (19), sprężystych 10,2 (22) oraz nakrętek M10 (25).
9. Do korpusu haka (1) przykręcić kulę (2) wraz z wkładkami dystansowymi (8) śrubami M12x100 (17) wraz z podkładkami zwykłymi 13,0 (20), sprężystymi 12,2 (23) oraz nakrętkami M12 (26), przykręcając równocześnie z lewej strony kuli (2) uchwyt do gniazda elektrycznego (3).
10. Wszystkie połączenia śrubowe dokręcić odpowiednim momentem obrotowy podanym w tabeli.
11. Sprawdzić czy wszystkie połączenia śrubowe zostały odpowiednio mocno dokręcone.

Przestrzeganie niniejszej instrukcji zapewnia prawidłowy montaż i eksploatację zaczepek kulowego R-087 w samochodzie Renault Megane I (5D).

Po zamontowaniu zaczepek kulowego **R-087** należy uzyskać wpis w **dowodzie rejestracyjnym** pojazdu na dowolnej stacji kontroli technicznej pojazdu.

UWAGA: Wszystkie uszkodzenia mechaniczne zaczepek kulowego **R-087** wykluczają dalszą jego eksploatację. Uszkodzony zaczepek **nie może być naprawiany**. W przypadku nie przestrzegania opisanego sposobu montażu lub niewłaściwego jego użytkowania producent **nie ponosi odpowiedzialności** za powstałe szkody.

SCHEMAT MONTAŻU:

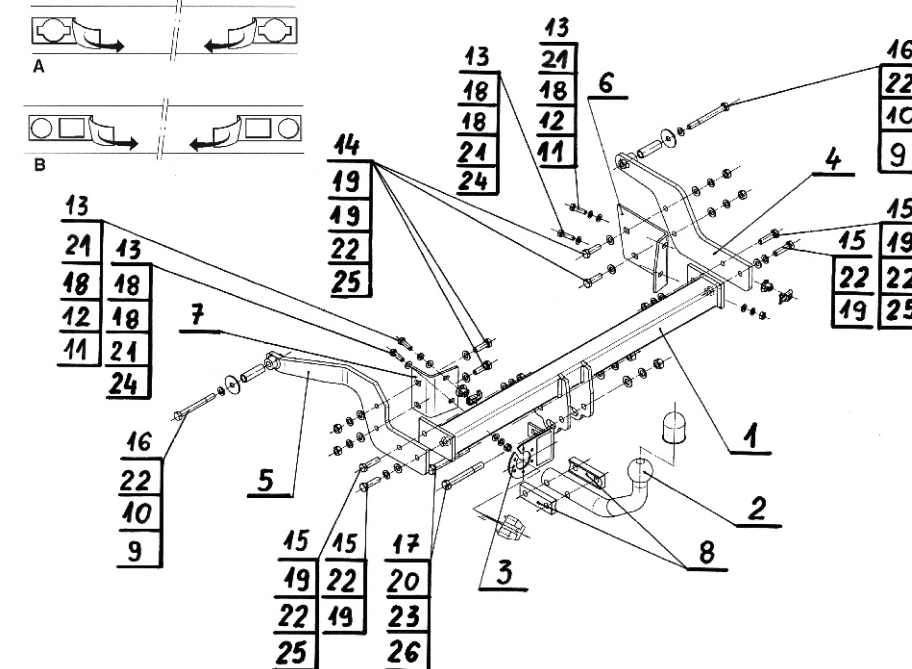

UWAGA:

Cena zaczepek nie obejmuje wiązki elektrycznej.

Nr kat. R-087