

**INSTRUKCJA
MONTAŻU I EKSPLOATACJI
ZACZEPU KULOWEGO DO:
Nissan Pickup (2WD/4WD)
(2000 - 2005 r.)**

Nr kat. N-085

PRZEZNACZENIE

Zaczepek kulowy **N-085** do samochodu **Nissan Pickup (2WD/4WD)** jest przeznaczony do holowania przyczepy. Zaczepek ten posiada aktualne Świadectwo Homologacji uprawniające do oznaczenia wyrobu znakiem homologacji **e20**.

WARUNKI MONTAŻU

Zaczepek kulowy **N-085** może być używany i eksploatowany w samochodzie o właściwym stanie technicznym elementów nadwozia. Zaczepek musi być zamontowany i eksploatowany w samochodzie zgodnie z niniejszą instrukcją.

Wszystkie śruby i nakrętki występujące w zaczepie kulowym muszą być dokręcone odpowiednim momentem obrotowym (M_0) o wartościach podanych w poniższej tabeli (dla śrub w klasie 8.8):

M8	-	25 (Nm)	M12	-	85 (Nm)
M10	-	50 (Nm)	M16	-	200 (Nm)

WARUNKI EKSPLOATACJI

Zaczepek kulowy **N-085** posiada tabliczkę znamionową określającą prawidłowe i bezpieczne obciążenie zaczepu, tj.:

Typ: N-085 A50-X e20 0207 - 00 D = 14,8 kN S = 120 kg R = 3000 kg	Zaczepek kulowy do samochodu Nissan Pickup (2WD/4WD) Klasa zaczepu kulowego (urządzenia sprzęgającego) Nr. świadectwa Homologacji zaczepu kulowego Teoretyczna siła odniesienia działająca na zaczep kulowy Max. dopuszczalne obciążenie pionowe kuli zaczepu Max. dopuszczalne obciążenie holowanej przyczepy
---	--

Siłę D wylicza się ze wzoru:

$$D = g_x \frac{T \times R}{T + R} \text{ kN}$$

T-technicznie dopuszczalna maksymalna masa, w tonach, pojazdu ciągnącego (także ciągników holujących) łącznie, jeśli występuje, z obciążeniem pionowym przyczepy z osią centralną.

R-technicznie dopuszczalna maksymalna masa, w tonach, przyczepy samochodowej z dyszlem ruchomym w płaszczyźnie pionowej lub naczepy.

g- przyspieszenie ziemskie (przyjmowane jako 9,81 m/s²)

Podczas eksploatacji poszczególne elementy zaczepu kulowego powinny być utrzymane w należyтым stanie technicznym i zabezpieczone przed działaniem korozji. W czasie holowania przyczepy musi być złączona dodatkowym elastycznym złączem o odpowiedniej wytrzymałości (linka, łańcuch). W czasie eksploatacji zaczepu kulowego należy okresowo sprawdzać połączenia śrubowe, a w przypadku poluzowania nakrętek należy je dokręcić.

MONTAŻ

Zaczepek kulowy **N-085** do samochodu **Nissan Pickup (2WD/4WD)** składa się z następujących elementów:

- | | | | |
|-------------------------------------|----------|------------------------------|----------|
| 1. Korpus | - 1 szt. | 7. Śruba M12x40 | - 2 szt. |
| 2. Kula kuta | - 1 szt. | 8. Śruba M16x45 | - 2 szt. |
| 3. Wzmocnienie prawe | - 1 szt. | 9. Podkładka sprężysta 12,2 | - 4 szt. |
| 4. Wzmocnienie lewe | - 1 szt. | 10. Podkładka sprężysta 16,3 | - 2 szt. |
| 5. Podkładka specjalna 40/ 12,5x2,5 | - 2 szt. | 11. Podkładka zwykła 13,0 | - 2 szt. |
| 6. Śruba M12x35 | - 2 szt. | 12. Nakrętka M12 | - 2 szt. |
| | | 13. Nakrętka M16 | - 2 szt. |

W celu zamontowania zaczepu kulowego **N-085** należy przestrzegać poniższego opisu:

1. Montaż zaczepu kulowego **nie wymaga podcinania** zderzaka tylnego samochodu.

2. Rozkręcić zaczep kulowy na elementy montażowe.
3. Odkręcić stopień (zderzak rurkowy) wraz z uchwytami.
4. Odkręcić uchwyty od stopnia (zderzaka rurkowego) - nie będą już stosowane.
5. Z prawej strony w ramie odszukać i odkręcić nakrętkę (szpilki mocujące pakę).
6. Z prawej i lewej strony wsunąć do ramy wzmocnienia: prawe (3) i lewe (4).
7. Przykręcić wzmocnienie prawe (3) i lewe (4) na tylnym otworze za pomocą śrub M12x35 (6) wraz z podkładkami sprężystymi 12,2 (9) i specjalnymi 40/ 12,5x2,5 (5).
8. Zawiesić korpus (1) za pomocą oryginalnych wkładek (szpilki śrub) wcześniej odkręconych oraz śrub M12x40 (7) wraz z podkładkami zwykłymi 13,0 (11), sprężystymi 12,2 (9) oraz nakrętkami M12 (12).
9. Przyłożyć stopień (zderzak rurkowy) do korpusu (1) i skrócić całość za pomocą fabrycznych nakrętek.
10. Do korpusu (1) przykręcić kulę kutą (2) za pomocą śrub M16x45 (8) wraz z podkładkami sprężystymi 16,3 (10) oraz nakrętkami M16 (13).
11. Sprawdzić czy wszystkie połączenia śrubowe zostały odpowiednio mocno dokręcone.

Przestrzeganie niniejszej instrukcji zapewnia prawidłowy montaż i eksploatację zaczepu kulowego N-085 w samochodzie Nissan Pickup (2WD/4WD).

Po zamontowaniu zaczepu kulowego **N-085** należy uzyskać wpis w **dowodzie rejestracyjnym** pojazdu na dowolnej stacji kontroli technicznej pojazdu.

UWAGA: Wszystkie uszkodzenia mechaniczne zaczepu kulowego **N-085** wykluczają dalszą jego eksploatację. Uszkodzony zaczep **nie może być naprawiany**. W przypadku nie przestrzegania opisanego sposobu montażu lub niewłaściwego jego użytkowania producent **nie ponosi odpowiedzialności** za powstałe szkody.

SCHEMAT MONTAŻU:

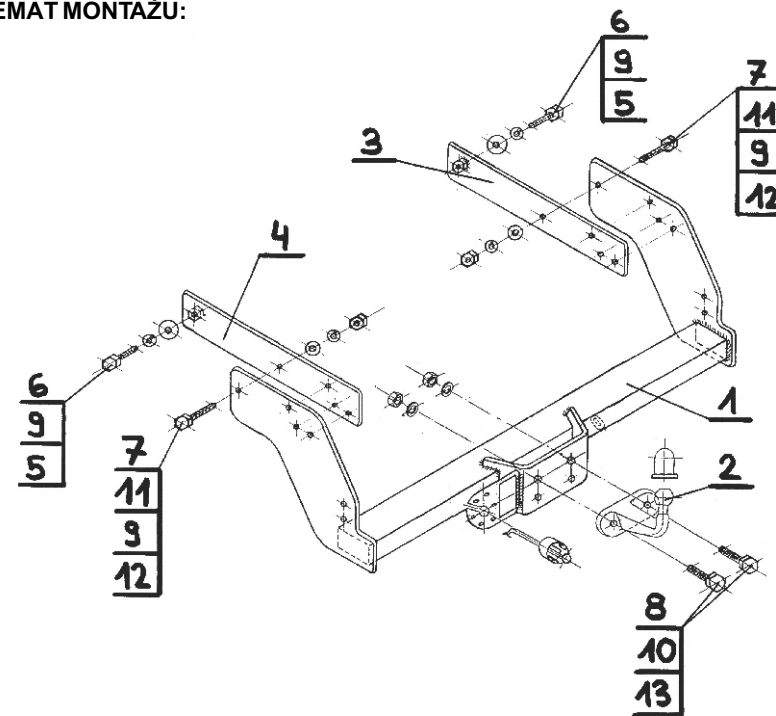

UWAGA:

Cena zaczepu kulowego nie obejmuje wiązki elektrycznej.