

INSTRUKCJA MONTAŻU I EKSPLOATACJI ZACZEPU KULOWEGO DO: Kia K2900 (Skrzynia) (2008 -)

Nr kat. K-034

PRZEZNACZENIE

Zaczepek kulowy **K-034** do samochodu **Kia K2900** jest przeznaczony do holowania przyczepy. Zaczepek ten posiada aktualne Świadcstwo Homologacji uprawniające do oznaczenia wyrobu znakiem homologacji **e20**.

WARUNKI MONTAŻU

Zaczepek kulowy **K-034** może być używany i eksploatowany w samochodzie o właściwym stanie technicznym elementów nadwozia. Zaczepek musi być zamontowany i eksploatowany w samochodzie zgodnie z niniejszą instrukcją.

Wszystkie śruby i nakrętki występujące w zaczepek kulowym muszą być dokręcone odpowiednim momentem obrotowym (M_0) o wartościach podanych w poniższej tabeli (dla śrub w klasie 8.8):

M8	-	25 (Nm)	M12	-	85 (Nm)
M10	-	50 (Nm)	M16	-	200 (Nm)

WARUNKI EKSPLOATACJI

Zaczepek kulowy **K-034** posiada tabliczkę znamionową określającą prawidłowe i bezpieczne obciążenie zaczepeku, tj.:

Typ: K-034	Zaczepek kulowy do samochodu Kia K2900
A50-X	Klasa zaczepeku kulowego (urządzenia sprzęgającego)
e20 0738-00	Nr. świadectwa Homologacji zaczepeku kulowego
D = 9,9 kN	Teoretyczna siła odniesienia działająca na zaczepek kulowy
S = 75 kg	Max. dopuszczalne obciążenie pionowe zaczepeku
R = 1400 kg	Max. dopuszczalne obciążenie holowanej przyczepy

Siłę D wylicza się ze wzoru:

$$D = g \times \frac{T \times R}{T + R} \text{ kN}$$

T-technicznie dopuszczalna maksymalna masa, w tonach, pojazdu ciągnącego (także ciągników holujących) łącznie, jeśli występuje, z obciążeniem pionowym przyczepy z osi centralną.

R-technicznie dopuszczalna maksymalna masa, w tonach, przyczepy samochodowej z dyszlem ruchomym w płaszczyźnie pionowej lub naczepey.

g- przyspieszenie ziemskie (przyjmowane jako 9,81 m/s²)

Podczas eksploatacji poszczególne elementy zaczepeku kulowego powinny być utrzymane w należytym stanie technicznym i zabezpieczone przed działaniem korozji. W czasie holowania przyczepa musi być złączona dodatkowym elastycznym złączem o odpowiedniej wytrzymałości (linka, łańcuch). W czasie eksploatacji zaczepeku kulowego należy okresowo sprawdzać połączenia śrubowe, a w przypadku poluzowania nakrętek należy je dokręcić.

MONTAŻ

Zaczepek kulowy **K-034** do samochodu **Kia K2900** składa się z następujących elementów:

1. Korpus	- 1 szt.	7. Śruba M10x80	- 4 szt.
2. Kula	- 1 szt.	8. Śruba M12x65	- 2 szt.
3. Uchwyt do gniazda elektrycznego	- 1 szt.	9. Podkładka sprężysta 10,2	- 8 szt.
4. Tulejka dystansowa 17,3/ 12,5x47	- 4 szt.	10. Podkładka sprężysta 12,2	- 2 szt.
5. Podkładka specjalna 40/ 10,5x3	- 4 szt.	11. Podkładka zwykła 10,5	- 4 szt.
6. Śruba M10x(1,25)x40	- 4 szt.	12. Podkładka zwykła 13,0	- 2 szt.
		13. Nakrętka M10	- 4 szt.
		14. Nakrętka M12	- 2 szt.

W celu zamontowania zaczepeku kulowego **K-034** należy przestrzegać poniższego opisu:

1. Montaż zaczepeku **nie wymaga podcinania** ani demontażu zderzaka tylnego pojazdu.
2. Przyłożyć korpus zaczepeku (1) do zewnętrznych stron podłużnic i skręcić wstępnie z prawą podłużnicą w miejscach fabrycznych za pomocą śrub M10x(1,25)x40 (6).
3. Ustawić belkę haka w poziomie i poprzez otwory w prawym wsporniku wytrasować 4 punkty.
4. Odkręcić korpus (1), następnie w miejscach uprzednio wyznaczonych wywiercić 4 otwory poprzez obie ścianki podłużnicy wiertłem 10,5 mm.
5. Od wewnętrznej strony prawej podłużnicy w jednej ściance rozwiercić otwory na wymiar 17,5 mm.
6. Umieścić tulejki dystansowe (4) w rozwierconych otworach, przyłożyć korpus (1) do podłużnic i skręcić za pomocą śrub M10x(1,25)x40 (6) (lewa strona) i M10x80 (7) (prawa strona).
7. Zamontować kulę(2) do korpusu (1) wraz z uchwytem gniazda elektrycznego (3) za pomocą śrub M12x65 (8).

Przestrzeganie niniejszej instrukcji zapewnia prawidłowy montaż i eksploatację zaczepeku kulowego K-034 w samochodzie Kia K2900.

Po zamontowaniu zaczepeku kulowego **K-034** należy uzyskać wpis w **dowodzie rejestracyjnym** pojazdu na dowolnej stacji kontroli technicznej pojazdu.

UWAGA: Sprawdzać połączenia śrubowe po przejechaniu 1000 km. Kulę zawsze utrzymywać w czystości i smarować smarem stałym. Stosować osłonę kuli. Wszystkie uszkodzenia mechaniczne zaczepeku kulowego **K-034** wykluczają dalszą jego eksploatację. Uszkodzony zaczepek **nie może być naprawiany**. W przypadku nie przestrzegania opisanego sposobu montażu lub niewłaściwego jego użytkowania producent **nie ponosi odpowiedzialności** za powstałe szkody.

SCHEMAT MONTAŻU:

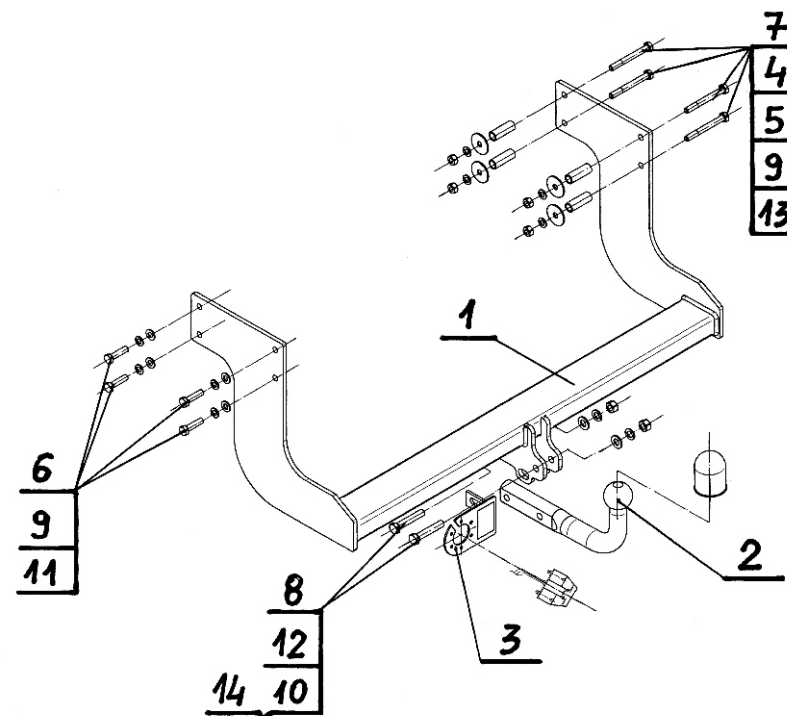

UWAGA:

Cena zaczepeku kulowego nie obejmuje wiązki elektrycznej.