

No. 26250518C  
TOYOTA

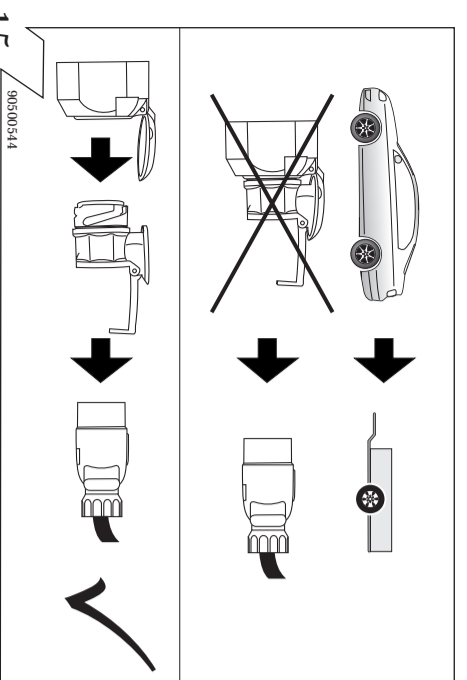

Hilux 10/05 →



15

90S00514

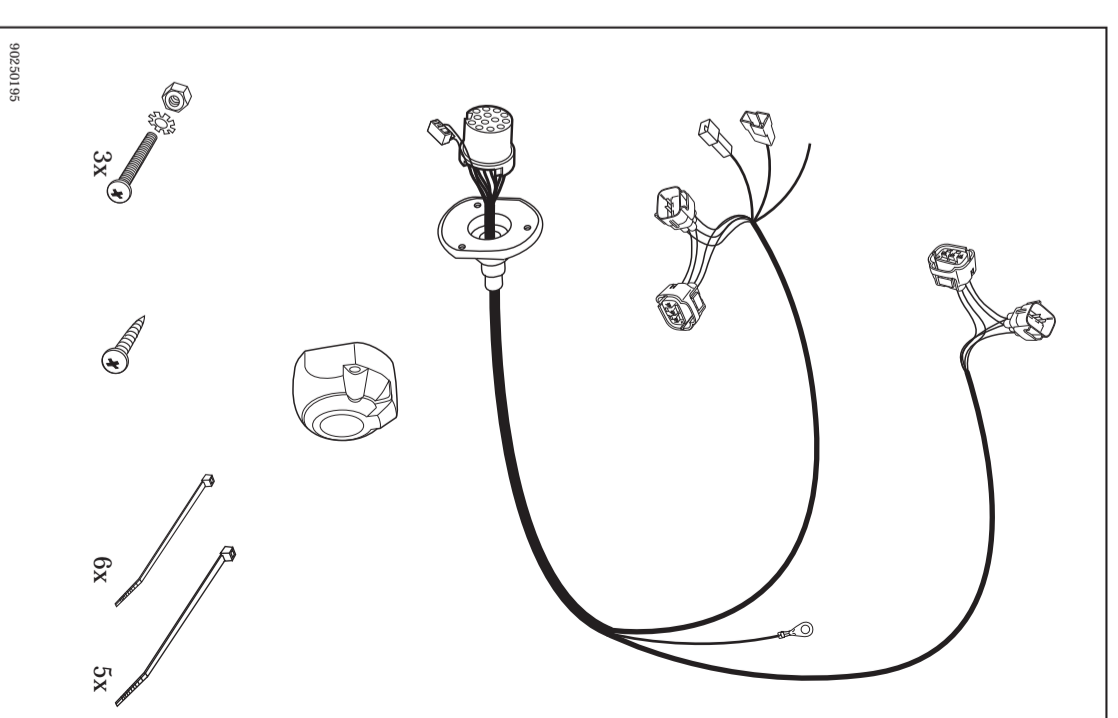
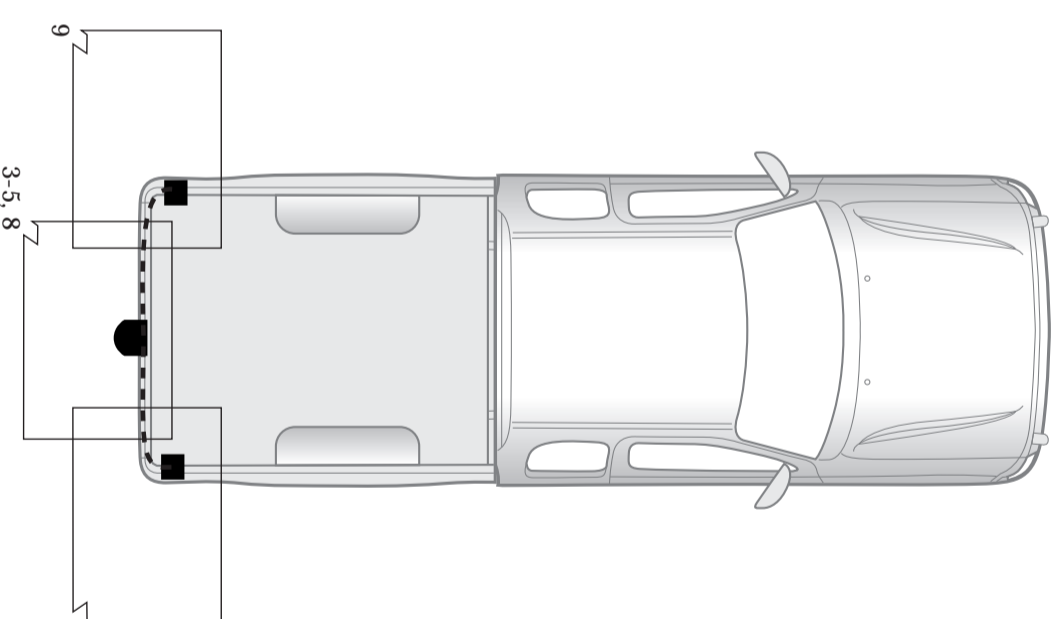

90250195

**⚠** Der Einbau dieses Elektrosets muß von einer Fachwerkstatt oder einer entsprechend qualifizierten Person durchgeführt werden. Vor Beginn aller Montagearbeiten unbedingt die Bedienungsanleitung des Elektrosets lesen. Nach Einbau des Elektrosets ist die Verantwortung des Herstellers für die Betriebssicherheit des Fahrzeuges bezulegen!

Bei unsachgemäßer Anwendung oder Veränderung des Elektrosets bzw. der darin befindlichen Bauteile erlischt jeder Anspruch auf Gewährleistung. Beim Fahren ohne Anhänger oder Ladungsträger müssen ggf. verwendete Adapter immer aus der Steckdose entfernt werden. Änderungen bezüglich Konstruktion, Ausstattung, Farbe sowie Irrtum vorbehalten. Alle Angaben und Abbildungen unverbindlich.

Bei Anhängern ohne Nebelschlussleuchte sollte diese nachgerüstet werden.

Für technische bzw. elektronische Änderungen, welche nach erstmaliger Inbetriebnahme des Elektrosets vom Fahrzeughersteller durchgeführt werden und beispielsweise zu Fehlfunktionen der Anhängersteckdose oder deren Peripherie führen, übernehmen wir keinerlei Gewährleistung!

**⚠** Installation of the towing electrics kit must be undertaken by a specialist workshop or an appropriately qualified person. Before starting work, you must read the installation instructions through completely. After installing the electrics kit, the installer must accept liability for the vehicle service documentation.

All claims under the guarantee will lapse in case of improper use or modification of the towing electrics kit or any of its component parts. When driving without a trailer or load carrier, any adapter installed must be removed from the electrical socket. We reserve the right to alter the design, content or colour. We accept no liability for any errors in these instructions. All details and illustrations are non-binding.

In case of missing a rear fog lamp on the trailer, it should be retrofitted.

We accept no responsibility and give no guarantee for technical and electrical modifications made after the initial operation of the towing electrics kit by the vehicle manufacturer and which may lead, for example to malfunction of the trailer socket or its peripherals.

**⚠** Le montage du kit de connexion électrique doit être effectué par un atelier spécialisé ou par une personne qualifiée en la matière. Avant le début des travaux, lire impérativement les instructions de montage dans leur intégralité. Après le montage du kit de connexion électrique, l'installateur doit accepter la responsabilité des documents du véhicule.

Un usage inapproprié ou des modifications du kit de connexion électrique, ou des pièces qui le composent, entraînent l'expiration de tout droit à la garantie. Lors d'une conduite sans remorque ou porteur de charge, les adaptateurs utilisés doivent, le cas échéant, toujours être enlevés de la prise de courant. Nous réservons le droit de modifications de constructions, équipement, couleurs ou erreurs. Données et illustrations sous toute réserve.

Pour les remorques qui ne sont pas équipées avec feux anti-bruillard arrière, il devrait être installé.

Nous n'assurons aucune responsabilité ni garantie pour les modifications techniques et électroniques ayant été effectuées après la première mise en service du kit de connexion électrique par le constructeur automobile et ayant mené par exemple à des mauvais fonctionnements de la prise de remorque ou de sa périphérie.

**⚠** L'installazione del kit elettrico deve essere effettuata da un officina o da personale specializzato. Prima di iniziare tutti i lavori di montaggio, leggere da cima a fondo le istruzioni. Dopo aver installato il kit elettrico si peggia di allegare le istruzioni di montaggio ai documenti di manutenzione del veicolo.

In caso di uso improprio o di modifiche del kit elettrico e delle componenti del medesimo, ogni diritto di garanzia decade. Durante la guida senza rimorchio o portacarichi, togliere sempre gli adattatori dalla presa di corrente. Con riserva di modifiche relative a costruzione, equipaggiamento, colore e salvo errori. Tutte le indicazioni e illustrazioni non sono vincolanti. In caso di rimorchi non corredati di luce retrovibrilla, questa dovrebbe essere installata.

Per le modiche tecniche ed elettroniche eseguite dopo la prima messa in funzione del kit elettrico non possiamo assicurare un risultato che non parte da un'installazione corretta e funzionante della presa del rimorchio o della sua periferia, non ci assumiamo alcuna responsabilità.

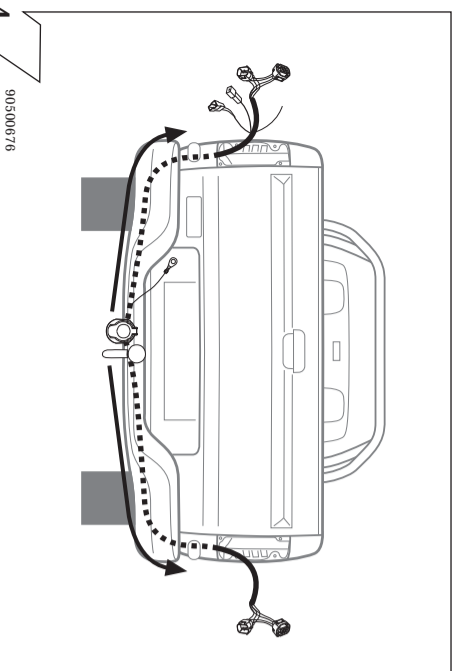
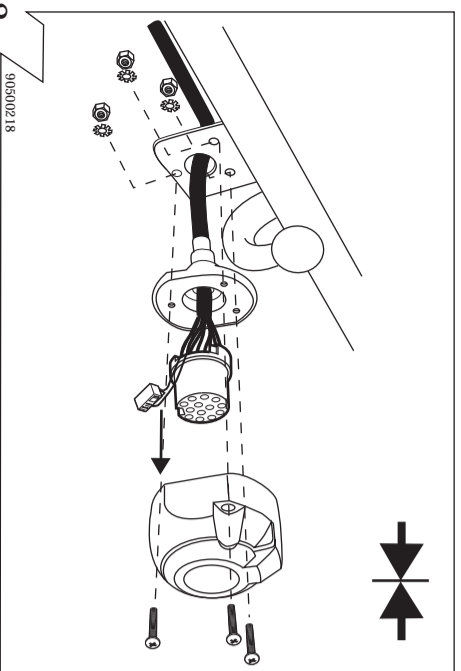
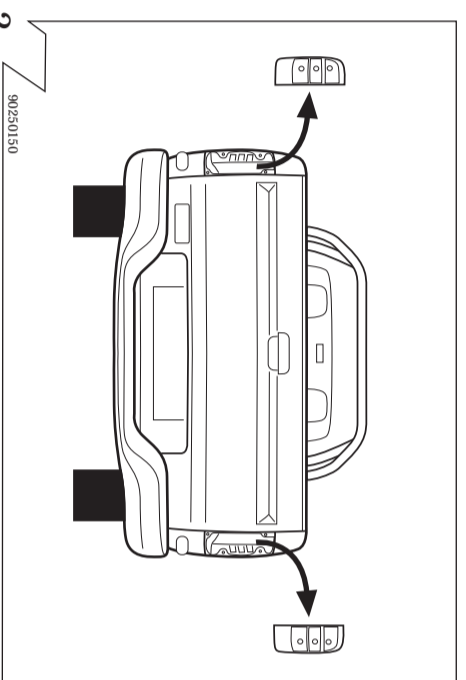
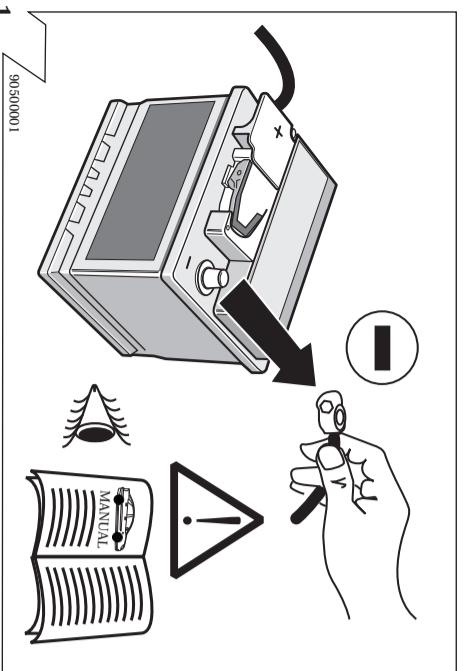

5

90020157

ISO 11446	Belegung der Steckdose / Maximaler Ausgangsleistung Socket configuration / Maximum power output Configuration des prises / Capacité de fourniture maximale Alimentazione della presa / Capacità di alimentazione massima	
	1/L	BK/WT 21W
	2	WT 42W
	3/31	BR
	4/R	BK/GN 21W
	5/58-R	CY/RD 52W
	6/54	BK/RD 63W
	7/58-L	CY/BK 52W
	8	BL/RD 42W
	9	RD 240W
	10	YL 180W
	11	YL/BR
	12	
	13	RD/BR

6

90500580

	(GB)	(D)	(E)	(F)	(I)	(P)	(NL)	(DK)	(N)	(S)	(FIN)	(CZ)	(H)	(PL)
BK	Black	Schwarz	Negro	Noir	Nero	Preto	Zwart	Sort	Svart	Svart	Musta	Černá	Fekete	Czarny
RD	Red	Rot	Rojo	Rouge	Rosso	Vermelho	Rood	Red	Red	Red	Punainen	Červená	Pros	Czerwony
GN	Green	Grün	Verde	Vert	Verde	Verde	Groen	Grøn	Grøn	Grøn	Vihreä	Zelená	Zöld	Zielony
OR	Orange	Orange	Naranja	Orange	Arancione	Laranja	Oranje	Orange	Orange	Orange	Oranssi	Oranžová	Narancs	Pomarańczowy
VT	Violet	Violet	Violeta	Violet	Viola	Violeta	Violet	Fiolet	Fiolet	Violet	Violetti	Fialová	Ibolya	Fioletowy
PK	Pink	Pink	Pink	Rose	Rosa	Cor-de-Rosa	Paars	Pink	Pink	Rosa	Pinkki	Růžová	Rózsaszín	Różowy
BL	Blue	Bleu	Azul	Bleu	Blu	Azul	Blauw	Bla	Blaui	Bla	Sininen	Modrá	Kék	Niebieski
YL	Yellow	Gelb	Amarillo	Jaune	Giallo	Amarillo	Geel	Gul	Gult	Gul	Keltainen	Žlutá	Sárga	Żółty
WT	White	Weiss	Blanco	Blanc	Bianco	Branco	Wit	Hvid	Hvitt	Vit	Valkoinen	Bílá	Fehér	Biały
BR	Brown	Braun	Marrón	Brun	Marrone	Marron	Braun	Braun	Braun	Braun	Ruskea	Hnědá	Barna	Brazowy
CY	Grey	Grau	Grís	Grís	Grigio	Chizenito	Grijs	Grii	Griitt	Grii	Harmaa	Sedlá	Szürke	Szary

