

INSTRUKCJA montażu i eksploatacji zaczepu kulowego

Oznaczenie zacisku wg		Łączenie przewodów
ISO	PN	
1	L	Kierunkowskazy lewe
2	+	Tylne światła przeciwmgłowe
3	31	Masa
4	R	Kierunkowskazy prawe
5	58R	Światła pozycyjne prawe
6	54	Światła hamowania
7	58L	Światła pozycyjne lewe

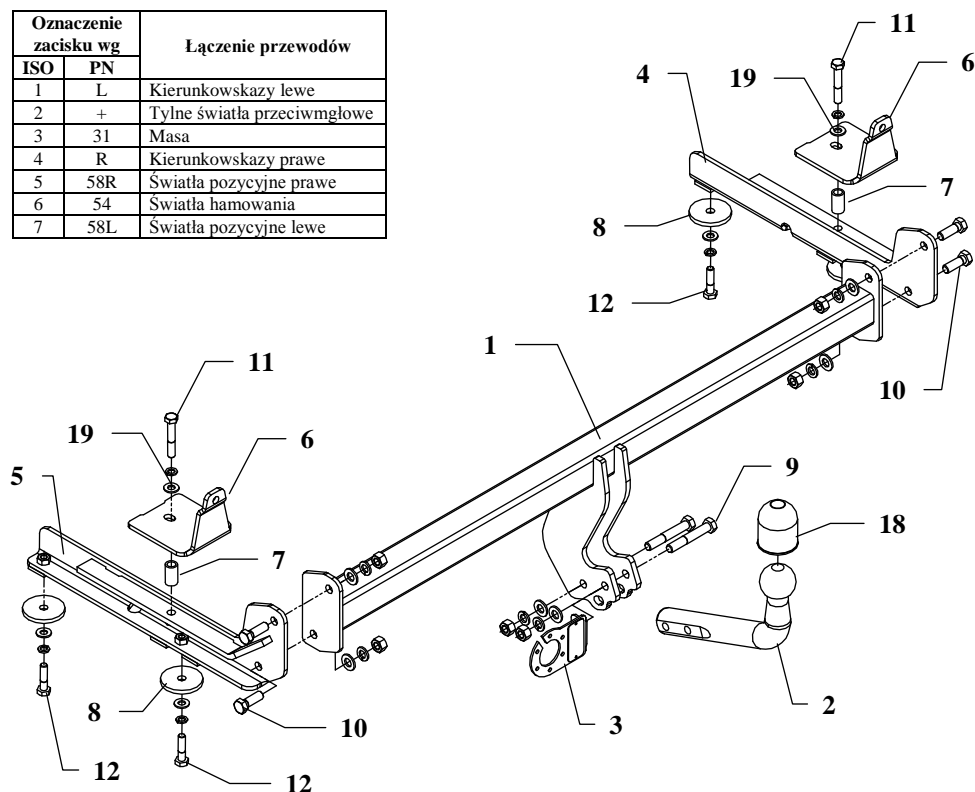

Zaczep kulowy przeznaczony jest do zamontowania w samochodzie **HONDA ACCORD, 4/5 drz. (CD7, CD8, CD9)**, produkowanym od 03.1993r. do 10.1998r., nr katalogowy **Y22** i służy do ciągnięcia przyczep o masie całkowitej do **1400 kg** i nacisku na kulę max **70 kg**.

OD PRODUCENTA

Dziękujemy za wybór produkowanego przez naszą firmę zaczepu kulowego. Jego niezawodność została potwierdzona licznymi testami oraz opiniami zadowolonych klientów. Jednakże niezawodność zaczepów kulowych jest zależna również od prawidłowego montażu oraz prawidłowej eksploatacji. Z tego powodu prosimy Państwa o staranne przeczytanie niniejszej instrukcji montażu oraz przestrzeganie zawartych wskazówek.

Zaczep należy zamontować w miejscach do tego celu przeznaczonych przez producenta samochodu.

Kolejność czynności przy montażu

1. W celu zamontowania zaczepu należy zdemontować zderzak.
2. Z części bagażowej wyjąć wykładzinę podłogową, odkręcić plastikową maskownicę tylnego płata oraz odchylić boczną tapicerkę.
3. Od spodu w podłużnicach znajdują się po dwa otwory zaślepione plastikowym korkiem – należy je wyciągnąć.
4. W podłużnice wsunąć wsporniki boczne (poz. 4 i 5) i luźno skrócić jak pokazano na rysunku.
5. Wewnątrz bagażnika po wyjęciu plastikowej zaślepki wsunąć tulejki (poz. 7), nałożyć nakładki gięte (poz. 6) i skrócić jak pokazano na rysunku.
6. Po między zamontowane wsporniki boczne wsunąć belkę główną zaczepu (poz. 1) i skrócić śrubami M12x35mm (poz. 10).
7. W zderzaku wyciąć fragment (wykorzystać szablon).
8. Zamontować tylny zderzak do samochodu.
9. Przykręcić część kulistą zaczepu (poz. 2) wraz z blachą pod gniazdo (poz. 3) śrubami M12x75mm (poz. 9) z wyposażenia zaczepu.
10. Dokręcić wszystkie śruby z momentem jak pokazano w tabeli.
11. Podłączyć przewody gniazdka 7 – bieg. do instalacji elektrycznej zgodnie z instrukcją fabryczną samochodu (zaleca się wykonanie w ASO).
12. Uzupełnić ewentualne ubytki powłoki malarskiej zaczepu powstałe w trakcie montażu.

Zalecany moment skręcający dla śrub i nakrętek 8,8:

M6 - 11 Nm	M8 - 25 Nm	M10 - 50 Nm
M12 - 87 Nm	M14 - 138 Nm	M16 - 210 Nm

UWAGA

Po zamontowaniu zaczepu kulowego należy uzyskać wpis w dowodzie rejestracyjnym pojazdu na „*stacji kontroli pojazdów*” właściwej dla miejsca zamieszkania.

Samochód powinien być wyposażony w :











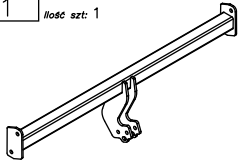

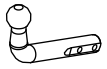

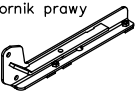

-kierunkowskazy boczne

-lusterka boczne o rozstawie co najmniej szerokości przyczepy

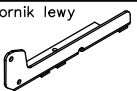
Sprawdzać śruby mocujące zaczepu kulowego po około 1 000 km przebiegu eksploatacji.

Kula zaczepu musi być utrzymana w czystości i konserwowana smarem stałym.

Wyposażenie zaczepu:

Poz. 1 Nazwa: Belka główna Ilość szt: 1 	Poz. 6 Nazwa: Nakładka gięta Ilość szt: 2 	Poz. 13 Nazwa: Nakrętka 8 B Ilość szt: 6 Wymiar: M12 
Poz. 2 Nazwa: Część kulista Ilość szt: 1 	Poz. 7 Nazwa: Tulejka dystansowa Ilość szt: 2 Wymiar: Ø25x2,35mm L=30mm 	Poz. 14 Nazwa: Podkładka zwykła Ilość szt: 6 Wymiar: Ø 13 mm 
Poz. 3 Nazwa: Płyta gniazda Ilość szt: 1 	Poz. 8 Nazwa: Podkładka Ilość szt: 4 Wymiar: Ø58xØ12x6mm 	Poz. 15 Nazwa: Podkładka zwykła Ilość szt: 4 Wymiar: Ø 10,5 mm 
Poz. 4 Nazwa: Wspornik prawy Ilość szt: 1 	Poz. 9 Nazwa: Śruba 8,8 B Ilość szt: 2 Wymiar: M12x75mm 	Poz. 16 Nazwa: Podkładka sprężynowa Ilość szt: 6 Wymiar: Ø 12,2 mm 
Poz. 5 Nazwa: Wspornik lewy Ilość szt: 1 	Poz. 10 Nazwa: Śruba 8,8 B Ilość szt: 4 Wymiar: M12x35mm 	Poz. 17 Nazwa: Podkładka sprężynowa Ilość szt: 6 Wymiar: Ø 10,2 mm 
	Poz. 11 Nazwa: Śruba 8,8 B Ilość szt: 2 Wymiar: M10x60mm 	Poz. 18 Nazwa: Ostona kuli Ilość szt: 1 
	Poz. 12 Nazwa: Śruba 8,8 B Ilość szt: 4 Wymiar: M10x40mm 	Poz. 19 Nazwa: Podkładka Ilość szt: 2 Wymiar: Ø30xØ10.5x2.5mm 

KARTA GWARANCYJNA

Producent udziela gwarancji niniejszą kartą gwarancyjną na okres 24 miesięcy licząc od dnia zakupu zaczepu kulowego do samochodu:

HONDA ACCORD, 4/5 drz. (CD7, CD8, CD9) produkowanego od 03.1993r. do 10.1998r.

Data produkcji Data zakupu.....

Zakres gwarancji obejmuje wyłącznie wady jakościowe wynikające z winy producenta.

Gwarancja nie obejmuje natomiast uszkodzeń zawinionych przez nabywcę, wynikających z niewłaściwego montażu, użytkowania lub konserwacji, uszkodzeń mechanicznych, normalnego zużycia podczas eksploatacji itp.

Gwarancja udzielona na zakupiony towar nie wyłącza, nie ogranicza ani nie zawiesza uprawnień kupującego wynikających z niezgodności towaru z umową.

Reklamacje należy zgłaszać w punkcie sprzedaży, składając jednocześnie kartę gwarancyjną. Usunięcie "wady" następuje po stwierdzeniu przez punkt sprzedaży wspólnie z producentem słuszności złożonej reklamacji.

Reklamacja powinna być załatwiona w ciągu 14 dni od dnia uznania reklamacji. Karta gwarancyjna jest nieważna jeżeli nie jest wypełniona i podpisana.

Data zgłoszenia reklamacji:



PPUH AUTO-HAK S.J.

Produkcja Zaczepów Kulowych
Henryk i Zbigniew Nejman
76-200 SŁUPSK ul. Słoneczna 16K
tel/fax (059) 8-414-414; 8-414-413
E-mail: office@autohak.com.pl
www.autohak.com.pl

Zaczep kulowy bez wyposażenia elektrycznego

Klasa: **A50-X** Nr kat. **Y22**

Przeznaczony do zamontowania w samochodzie:

Producent: **HONDA**

Model: **ACCORD**

Typ: **4/5 drz. (CD7, CD8, CD9)**

produkowanym od 03.1993r. do 10.1998r.

**Numer homologacji zgodnie z wytycznymi
regulaminu EKG/ONZ 55.01: E20-55R-01 1131**

Dane techniczne:

Wartość siły **D** : **7,9 kN**

maksymalna masa przyczepy: **1400 kg**

maksymalny nacisk na kulę: **70 kg**

INFORMACJA WSTĘPNA

Zaczep kulowy jest skonstruowany zgodnie z zasadami bezpieczeństwa ruchu drogowego. Zaczep kulowy jest elementem wpływającym na bezpieczeństwo jazdy i może zostać zainstalowany wyłącznie przez personel wyspecjalizowany. Niedopuszczalne jest dokonywanie jakichkolwiek zmian w konstrukcji zaczepu. Powoduje to wygaśnięcie dopuszczenia do stosowania. W przypadku obecności masy izolacyjnej lub osłony podwozia w miejscu przylegania zaczepu, należy ją usunąć. Nieosłonięte miejsca karoserii oraz wywiercone otwory należy pomalować farbą antykorozyjną.

Informacjami wiążącymi odnośnie wartości obciążeń są dane podawane przez producenta samochodu, względnie wartości maksymalnej masy przyczepy oraz maksymalnego nacisku na kulę, przy czym wartości parametrów zaczepu kulowego nie mogą być przekroczone.

Wzór do obliczania wartości siły D:

$$\frac{\text{Maks. masa przyczepy [kg]} \times \text{Maks. masa samochodu [kg]}}{\text{Maks. masa przyczepy [kg]} + \text{Maks. masa samochodu [kg]}} \times \frac{9,81}{1000} = D \text{ [kN]}$$

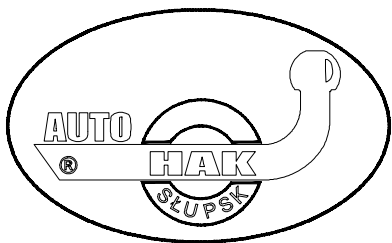

76-200 Szupsk. Ul Słoneczna 16 K

Szablon do haka holowniczego o numerze katalogowym Y22A przeznaczony do zamontowania w samochodzie:

HONDA ACCORD 4-5 drz.

produkowanego od 1993 r. do 1998 r.

