

INSTRUKCJA

Montażu i eksploatacji zaczepu kulowego

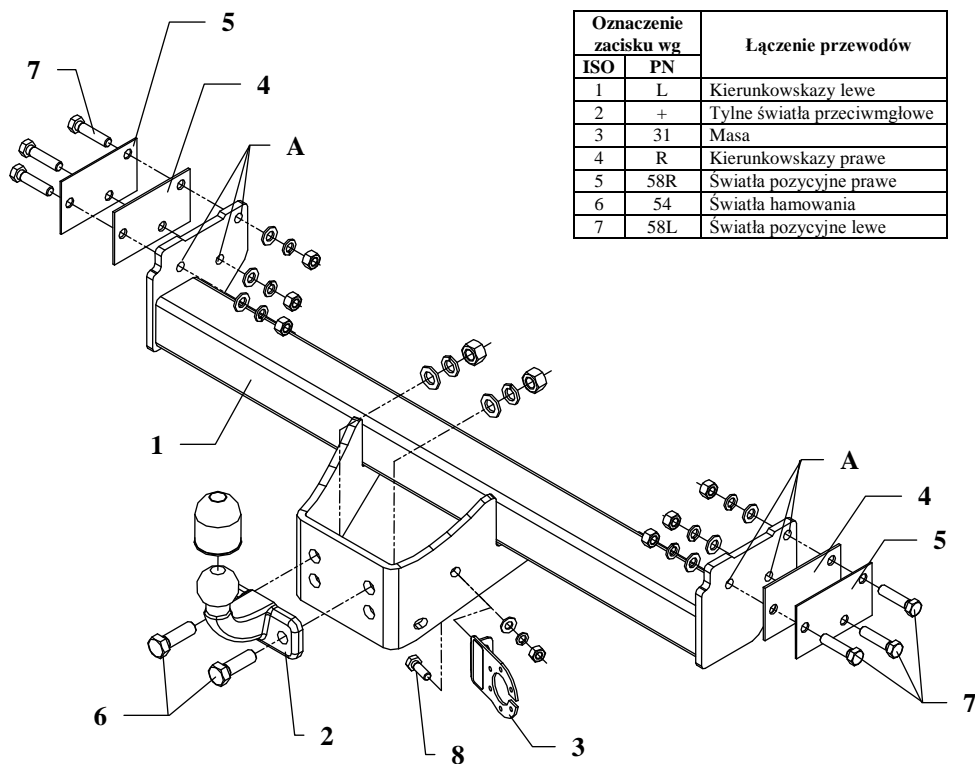

Zaczep kulowy przeznaczony jest do zamontowania w samochodach: **NISSAN TERRANO II, 3/5 drz., (R20)**, produkowanym od 02.1993r. do 02.2005r. oraz **FORD MAVERICK, 3/5 drz., R20, UDS, UNS**, produkowanym od 06.1993r. do 04.2001r. nr katalogowy **V18** i służy do ciągnięcia przyczep o masie całkowitej **3000 kg** i nacisku na kulę max **100 kg**.

OD PRODUCENTA

Dziękujemy za wybór produkowanego przez naszą firmę zaczepu kulowego. Jego niezawodność została potwierdzona licznymi testami oraz opiniami zadowolonych klientów. Jednakże niezawodność zaczepów kulowych jest zależna również od prawidłowego montażu oraz prawidłowej eksploatacji. Z tego powodu prosimy Państwa o staranne przeczytanie niniejszej instrukcji montażu oraz przestrzeganie właściwych wskazówek.

Zaczep należy zamontować w miejscach do tego celu przeznaczonych przez producenta samochodu.

Kolejność czynności przy montażu

1. Przykręcić belkę główną zaczepu kulowego (poz. 1) do podłużnic samochodu i skręcić poprzez otwory zaczepu A i istniejące otwory w samochodzie śrubami M12x50mm (poz. 7).
- UWAGA!** W przypadku, gdy pozostanie luz pomiędzy zaczepem, a podłużnicami, należy go zniwelować podkładkami o grubości 3mm (poz. 4) lub o grubości 2mm (poz. 5).
2. Przykręcić część kulistą zaczepu (poz. 2) śrubami M16x50mm (poz. 6) z wyposażenia.
3. Przykręcić płytę pod gniazdo (poz. 3) śrubą M10x30mm (poz. 8) jak pokazano na rysunku.
4. Dokręcić wszystkie śruby z momentem jak pokazano w tabeli.
5. Podłączyć przewody gniazdka 7 – bieg. do instalacji elektrycznej zgodnie z instrukcją fabryczną samochodu (zaleca się wykonanie w ASO).
6. Uzupełnić ewentualne ubytki powłoki malarskiej zaczepu powstałe w trakcie montażu.

Zalecany moment skręcający dla śrub i nakrętek 8,8:

M6 - 11 Nm	M8 - 25 Nm	M10 - 50 Nm
M12 - 87 Nm	M14 - 138 Nm	M16 - 210 Nm

UWAGA

Po zamontowaniu zaczepu kulowego należy uzyskać wpis w dowodzie rejestracyjnym pojazdu na „stacji kontroli pojazdów” właściwej dla miejsca zamieszkania.

Samochód powinien być wyposażony w:

-kierunkowskazy boczne

-lusterka boczne o rozstawie, co najmniej szerokości przyczepy

Sprawdzać śruby mocujące zaczepu kulowego po około 1 000 km przebiegu eksploatacji.

Kula zaczepu musi być utrzymana w czystości i konserwowana smarem stałym.

Wyposażenie zaczepu kulowego:

Poz. 1 Belka główna Sztuk: 1	Poz. 6 Śruba 8.8 B M16x50mm Sztuk: 2	Poz. 12 Podkładka sprężysta Ø16,3mm Sztuk: 2
Poz. 2 Część kulista Sztuk: 1	Poz. 7 Śruba 8.8 B M12x50mm Sztuk: 6	Poz. 13 Podkładka sprężysta Ø12mm Sztuk: 6
	Poz. 8 Śruba 8.8 B M10x30mm Sztuk: 1	Poz. 14 Podkładka sprężysta Ø10,2mm Sztuk: 1
Poz. 3 Płyta gniazda Sztuk: 1	Poz. 9 Podkładka płaska Ø17mm Sztuk: 2	Poz. 15 Nakrętka 8 B M16 Sztuk: 2
Poz. 4 Nakładka I 125x75x3mm Sztuk: 2	Poz. 10 Podkładka płaska Ø12mm Sztuk: 6	Poz. 16 Nakrętka 8 B M12 Sztuk: 6
		Poz. 17 Nakrętka 8 B M10 Sztuk: 1
Poz. 5 Nakładka II 125x75x2mm Sztuk: 2	Poz. 11 Podkładka płaska Ø10,5mm Sztuk: 1	Poz. 18 Osłona kuli Sztuk: 1

KARTA GWARANCYJNA

Producent udziela gwarancji niniejszą kartą gwarancyjną na okres 24 miesięcy licząc od dnia zakupu zaczepu kulowego do samochodów:

NISSAN TERRANO II, 3/5 drz., (R20)
produkowanego od 02.1993r. do 02.2005r.
FORD MAVERICK, 3/5 drz., R20, UDS, UNS
produkowanego od 06.1993r. do 04.2001r.

Data produkcji Data zakupu.....

Zakres gwarancji obejmuje wyłącznie wady jakościowe wynikające z winy producenta.

Gwarancja nie obejmuje natomiast uszkodzeń zawinionych przez nabywcę, wynikających z niewłaściwego montażu, użytkowania lub konserwacji, uszkodzeń mechanicznych, normalnego zużycia podczas eksploatacji itp.

Gwarancja udzielona na zakupiony towar nie wyłącza, nie ogranicza ani nie zawiesza uprawnień kupującego wynikających z niezgodności towaru z umową.

Reklamacje należy zgłaszać w punkcie sprzedaży, składając jednocześnie kartę gwarancyjną. Usunięcie "wady" następuje po stwierdzeniu przez punkt sprzedaży wspólnie z producentem słuszności złożonej reklamacji.

Reklamacja powinna być załatwiona w ciągu 14 dni od dnia uznania reklamacji. Karta gwarancyjna jest nieważna jeżeli nie jest wypełniona i podpisana.

Data zgłoszenia reklamacji:



PPUH AUTO-HAK Sp.J.

Produkcja Zaczepów Kulowych
 Henryk & Zbigniew Nejman
 76-200 SŁUPSK ul. Słoneczna 16K
 tel/fax (059) 8-414-414; 8-414-413
 E-mail: office@autohak.com.pl
www.autohak.com.pl

Zaczep kulowy bez wyposażenia elektrycznego

Klasa: **A50-X** Nr kat. **V18**

Przeznaczony do zamontowania w samochodach:

Producent: **NISSAN**

Model: **TERRANO II**

Typ: **3/5 drz. (R20)**

produkowanym od 02.1993r. do 02.2005r.

Producent: **FORD**

Model: **MAVERICK**

Typ: **3/5 drz., R20, UDS, UNS**

produkowanym od 06.1993r. do 04.2001r.

Dane techniczne:

wartość siły **D: 13,66 kN**

maksymalna masa przyczepy: **3000 kg**

maksymalny nacisk na kulę: **100 kg**

Numer homologacji zgodnie z wytycznymi
regulaminu EKG/ONZ 55.01: E20-55R-01 1190

INFORMACJA WSTĘPNA

Zaczep kulowy jest skonstruowany zgodnie z zasadami bezpieczeństwa ruchu drogowego. Zaczep kulowy jest elementem wpływającym na bezpieczeństwo jazdy i może zostać zainstalowany wyłącznie przez personel wyspecjalizowany. Niedopuszczalne jest dokonywanie jakichkolwiek zmian w konstrukcji zaczepu. Powoduje to wygaśnięcie dopuszczenia do stosowania. W przypadku obecności masy izolacyjnej lub osłony podwozia w miejscu przylegania zaczepu, należy ją usunąć. Nieosłonięte miejsca karoserii oraz wywiercone otwory należy pomalować farbą antykorozyjną.

Informacjami wiążącymi odnośnie wartości obciążeń są dane podawane przez producenta samochodu, względnie wartości maksymalnej masy przyczepy oraz maksymalnego nacisku na kulę, przy czym wartości parametrów zaczepu kulowego nie mogą być przekroczone.

Wzór do obliczania wartości siły D:

$$\frac{\text{Maks. masa przyczepy [kg]} \times \text{Maks. masa samochodu [kg]} \times \frac{9,81}{1000}}{\text{Maks. masa przyczepy [kg]} + \text{Maks. masa samochodu [kg]}} = D \text{ [kN]}$$