

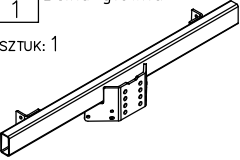

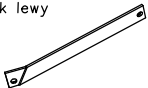



















Wypożyczenie zaczepu:

Poz. 1 Sztuk: 1 	Poz. 7 Sztuk: 1 	Poz. 14 Sztuk: 1 	Poz. 21 Sztuk: 3 
Poz. 2 Sztuk: 1 	Poz. 8 Sztuk: 2 	Poz. 9 Sztuk: 2 	Poz. 15 Sztuk: 2 
Poz. 3 Sztuk: 1 	Poz. 10 Sztuk: 4 	Poz. 16 Sztuk: 12 	Poz. 22 Sztuk: 2 
Poz. 4 Sztuk: 1 	Poz. 11 Sztuk: 4 	Poz. 17 Sztuk: 1 	Poz. 23 Sztuk: 12 
Poz. 5 Sztuk: 1 	Poz. 12 Sztuk: 4 	Poz. 18 Sztuk: 2 	Poz. 24 Sztuk: 3 
Poz. 6 Sztuk: 1 	Poz. 13 Sztuk: 2 	Poz. 19 Sztuk: 2 	Poz. 25 Sztuk: 2 
	Poz. 20 Sztuk: 12 	Poz. 26 Sztuk: 1 	

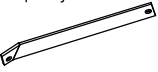
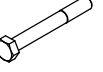
KARTA GWARANCYJNA

Producent udziela gwarancji niniejszą kartą gwarancyjną na okres 24 miesięcy licząc od dnia zakupu zaczepu kulowego do samochodu:

TOYOTA HILUX 4WD

(bez stopnia)

produkowanego od 10.1997r. do 09.2005r.

Data produkcji Data zakupu.....

Zakres gwarancji obejmuje wyłącznie wady jakościowe wynikające z winy producenta.

Gwarancja nie obejmuje natomiast uszkodzeń zwinionych przez nabywcę, wynikających z niewłaściwego montażu, użytkowania lub konserwacji, uszkodzeń mechanicznych, normalnego zużycia podczas eksploatacji itp.

Gwarancja udzielona na zakupiony towar nie wyłącza, nie ogranicza ani nie zawiesza uprawnień kupującego wynikających z niezgodności towaru z umową.

Reklamacje należy zgłaszać w punkcie sprzedaży, składając jednocześnie kartę gwarancyjną. Usunięcie "wady" następuje po stwierdzeniu przez punkt sprzedaży wspólnie z producentem słuszności złożonej reklamacji.

Reklamacja powinna być załatwiona w ciągu 14 dni od dnia uznania reklamacji. Karta gwarancyjna jest nieważna, jeżeli nie jest wypełniona i podpisana.

Data zgłoszenia reklamacji:



PPUH AUTO-HAK S.J.

Produkcja Zaczepów Kulowych
Henryk & Zbigniew Nejman
76-200 SŁUPSK ul. Słoneczna 16K
tel/fax (059) 8-414-414; 8-414-413
E-mail: office@autohak.com.pl
www.autohak.com.pl

Zaczep kulowy bez wyposażenia elektrycznego

Klasa: **A50-X** Nr kat. **O51**

Przeznaczony do zamontowania w samochodzie:

Producent: **TOYOTA**

Model: **HILUX**

Typ: **Pick-up, 4WD, (N16, N17), bez stopnia**
produkowanym od 10.1997r. do 09.2005r.

Dane techniczne:

wartość siły **D: 12,2 kN**

maksymalna masa przyczepy: **2525 kg**

maksymalny nacisk na kulę: **90 kg**

Numer homologacji zgodnie z dyrektywą 94/20/WE:
e20*94/20*0450*00

INFORMACJA WSTĘPNA

Zaczep kulowy jest skonstruowany zgodnie z zasadami bezpieczeństwa ruchu drogowego. Zaczep kulowy jest elementem wpływającym na bezpieczeństwo jazdy i może zostać zainstalowany wyłącznie przez personel wyspecjalizowany. Niedopuszczalne jest dokonywanie jakichkolwiek zmian w konstrukcji zaczepu. Powoduje to wygaśnięcie dopuszczenia do stosowania. W przypadku obecności masy izolacyjnej lub osłony podwozia w miejscu przylegania zaczepu, należy ją usunąć. Nieosłonięte miejsca karoserii oraz wywiercone otwory należy pomalować farbą antykorozyjną.

Informacjami wiążącymi odnośnie wartości obciążeń są dane podawane przez producenta samochodu, względnie wartości maksymalnej masy przyczepy oraz maksymalnego nacisku na kulę, przy czym wartości parametrów zaczepu kulowego nie mogą być przekroczone.

Wzór do obliczenia wartości siły D:

$$\frac{\text{Maks. masa przyczepy [kg]} \times \text{Maks. masa samochodu [kg]}}{\text{Maks. masa przyczepy [kg]} + \text{Maks. masa samochodu [kg]}} \times \frac{9,81}{1000} = D \text{ [kN]}$$

INSTRUKCJA Montażu i eksploatacji zaczepu kulowego

Oznaczenie zacisku wg		Łączenie przewodów
ISO	PN	
1	L	Kierunkowskazy lewe
2	+	Tylne światła przeciwmgłowe
3	31	Masa
4	R	Kierunkowskazy prawe
5	58R	Światła pozycyjne prawe
6	54	Światła hamowania
7	58L	Światła pozycyjne lewe

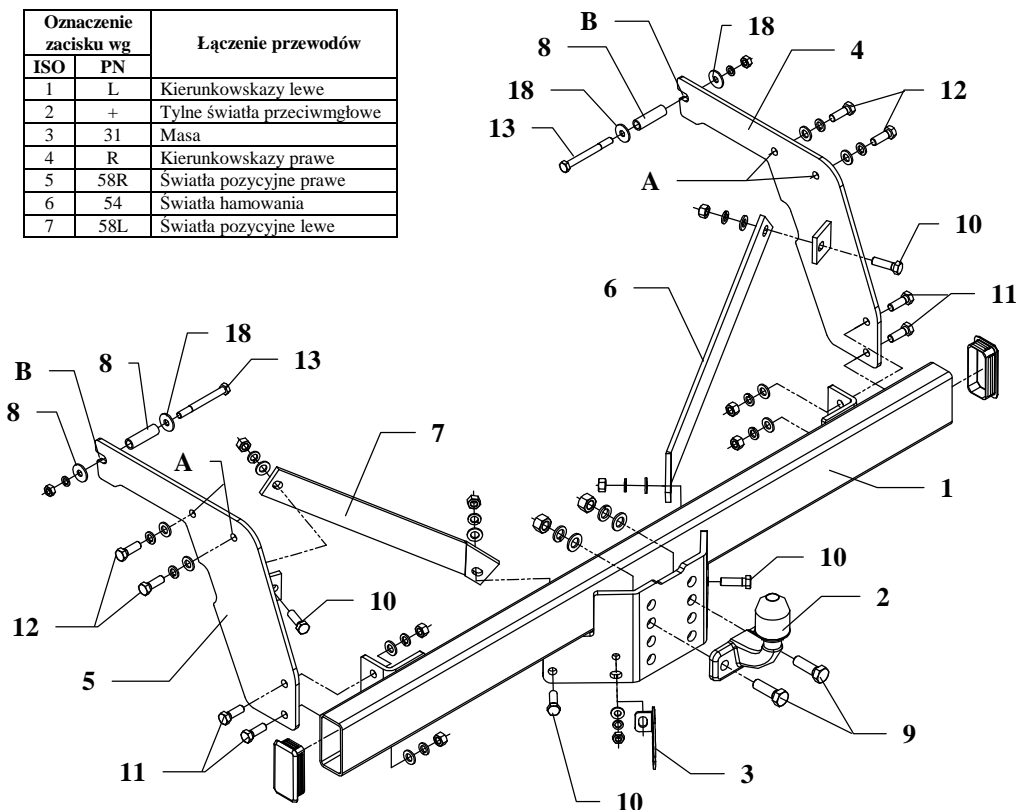

Zaczep kulowy przeznaczony jest do zamontowania w samochodzie: **TOYOTA HILUX, Pick up, 4WD (N16, N17), bez stopnia**, produkowanym od 10.1997r. do 09.2005r., nr katalogowy **O51** i służy do ciągnięcia przyczep o masie całkowitej **2525 kg** i nacisku na kulę max **90 kg**.

OD PRODUCENTA

Dziękujemy za wybór produkowanego przez naszą firmę zaczepu kulowego. Jego niezawodność została potwierdzona licznymi testami oraz opiniami zadowolonych klientów. Jednakże niezawodność zaczepów kulowych jest zależna również od prawidłowego montażu oraz prawidłowej eksploatacji. Z tego powodu prosimy Państwa o staranne przeczytanie niniejszej instrukcji montażu oraz przestrzeganie właściwych wskazówek.

Zaczep należy zamontować w miejscach do tego celu przeznaczonych przez producenta samochodu.

Kolejność czynności przy montażu

1. Przyłożyć wsporniki boczne haka (poz. 4 i 5) z zewnętrznej strony do ramy samochodu, a następnie poprzez otwory haka (poz. A) i istniejące gwintowane otwory w ramie skrócić śrubami M12x1,25x35mm (poz. 12) z wyposażenia.
2. Przez nacięcia (poz. B) skrócić śrubami M10x100mm (poz. 13), używając tulejek dystansowych (poz. 8) oraz dużych podkładek (poz. 18). W celu łatwiejszego dojścia należy opuścić koło zapasowe.
3. Pomiędzy zamontowane wsporniki odpowiednio przyłożyć belkę haka (poz. 1), a następnie skrócić ze wspornikami śrubami M12x35mm (poz. 11) z wyposażenia.
4. Przykręcić łączniki (poz. 6 i 7) śrubami M12x40mm (poz. 10) jak pokazano na rysunku.
5. Do tak zamontowanej belki przykręcić część kulistą haka (poz. 2) śrubami M16x50mm (poz. 9) z wyposażenia zaczepu.
6. Przykręcić blachę pod gniazdo jak pokazano na rysunku śrubą M10x30mm (poz. 14).
7. Dokręcić wszystkie śruby z momentem jak pokazano w tabeli.
8. Podłączyć przewody gniazdka 7 – bieg. do instalacji elektrycznej zgodnie z instrukcją fabryczną samochodu (zaleca się wykonanie w ASO).
9. Uzupełnić ewentualne ubytki powłoki malarskiej haka powstałe w trakcie montażu

Zalecany moment skręcający dla śrub i nakrętek 8.8:

M6 - 11 Nm	M8 - 25 Nm	M10 - 50 Nm
M12 - 87 Nm	M14 - 138 Nm	M16 - 210 Nm

UWAGA

Po zamontowaniu zaczepu kulowego należy uzyskać wpis w dowodzie rejestracyjnym pojazdu na „stacji kontroli pojazdów” właściwej dla miejsca zamieszkania.

Samochód powinien być wyposażony w :

-kierunkowskazy boczne

-lusterka boczne o rozstawie, co najmniej szerokości przyczepy

Sprawdzać śruby mocujące zaczepu kulowego po około 1 000 km przebiegu eksploatacji.

Kula haka musi być utrzymana w czystości i konserwowana smarem stałym