

Wyposażenie zaczeu:

Poz. 1 Belka główna SZTUK: 1	Poz. 6 Śruba 8.8 B M12x75mm SZTUK: 1	Poz. 12 Śruba 8.8 B M8x30mm SZTUK: 2	Poz. 18 Podkładka sprężysta 10,2 SZTUK: 8
	Poz. 7 Śruba 8.8 B M12x70mm SZTUK: 1	Poz. 13 Podkładka płaska ø30xø10,5x2,5mm SZTUK: 6	Poz. 19 Podkładka sprężysta ø8,2mm SZTUK: 6
Poz. 2 Część kulista SZTUK: 1	Poz. 8 Śruba 8.8 B M10x60mm SZTUK: 2	Poz. 14 Podkładka płaska ø24xø8,4x2mm SZTUK: 6	Poz. 20 Nakrętka 8 B M12 SZTUK: 2
Poz. 3 Płyta gniazda SZTUK: 1	Poz. 9 Śruba 8.8 B M10x40mm SZTUK: 2	Poz. 15 Podkładka płaska ø13mm SZTUK: 2	Poz. 21 Nakrętka 8 B M10 SZTUK: 4
Poz. 4 Tulejka dystansowa I ø25xø13mm L=12mm SZTUK: 2	Poz. 10 Śruba 8.8 B M10x30mm SZTUK: 2	Poz. 16 Podkładka płaska ø10,5mm SZTUK: 4	Poz. 22 Ostona kuli SZTUK: 1
Poz. 5 Tulejka dystansowa II ø25xø13mm L=31mm SZTUK: 2	Poz. 11 Śruba 8.8 B M8x40mm SZTUK: 4	Poz. 17 Podkładka sprężysta ø12,2mm SZTUK: 2	

KARTA GWARANCYJNA

Producent udziela gwarancji niniejszą kartą gwarancyjną na okres 24 miesięcy licząc od dnia zakupu zaczeu kulowego do samochodu:

TOYOTA COROLLA

3 drz., (E 11)

produkowanego od 06.1997 do 12.2001r.

Data produkcji Data zakupu.....

Zakres gwarancji obejmuje wyłącznie wady jakościowe wynikające z winy producenta.

Gwarancja nie obejmuje natomiast uszkodzeń zawinionych przez nabywcę, wynikających z niewłaściwego montażu, użytkowania lub konserwacji, uszkodzeń mechanicznych, normalnego zużycia podczas eksploatacji itp.

Gwarancja udzielona na zakupiony towar nie wyłącza, nie ogranicza ani nie zawiesza uprawnień kupującego wynikających z niezgodności towaru z umową.

Reklamacje należy zgłaszać w punkcie sprzedaży, składając jednocześnie kartę gwarancyjną. Usunięcie "wady" następuje po stwierdzeniu przez punkt sprzedaży wspólnie z producentem słuszności złożonej reklamacji.

Reklamacja powinna być załatwiona w ciągu 14 dni od dnia uznania reklamacji. Karta gwarancyjna jest nieważna jeżeli nie jest wypełniona i podpisana.

Data zgłoszenia reklamacji:



PPUH AUTO-HAK Sp.J.

Produkcja Zaczeuów Kulowych
Henryk & Zbigniew Nejman
76-200 SŁUPSK ul. Słoneczna 16K
tel/fax (059) 8-414-414; 8-414-413
email: office@autohak.com.pl
www.autohak.com.pl

Zaczeu kulowy bez wyposażenia elektrycznego

Klasa: **A50-X** Nr kat. **O06**

Przeznaczony do zamontowania w samochodzie:

Producent: **TOYOTA**

Model: **COROLLA**

Typ: **3 drz., (E11)**

produkowanego od 06.1997 do 12.2001r.

Numer homologacji zgodnie z dyrektywą 94/20/WE: **e20*94/20*0627*00**

Dane techniczne:

Wartość siły **D** : **7,1 kN**

maksymalna masa przyczepy: **1200 kg**

maksymalny nacisk na kulę: **75 kg**

INFORMACJA WSTĘPNA

Zaczeu kulowy jest skonstruowany zgodnie z zasadami bezpieczeństwa ruchu drogowego. Zaczeu kulowy jest elementem wpływającym na bezpieczeństwo jazdy i może zostać zainstalowany wyłącznie przez personel wyspecjalizowany. Niedopuszczalne jest dokonywanie jakichkolwiek zmian w konstrukcji zaczeu. Powoduje to wygaśnięcie dopuszczenia do stosowania. W przypadku obecności masy izolacyjnej lub osłony podwozia w miejscu przylegania zaczeu, należy ją usunąć. Nieosłonięte miejsca karoserii oraz wywiercone otwory należy pomalować farbą antykorozyjną.

Informacjami wiążącymi odnośnie wartości obciążeń są dane podawane przez producenta samochodu, względnie wartości maksymalnej masy przyczepy oraz maksymalnego nacisku na kulę, przy czym wartości parametrów zaczeu kulowego nie mogą być przekroczone.

Wzór do obliczania wartości siły *D*:

$$\frac{\text{Maks. masa przyczepy [kg]} \times \text{Maks. masa samochodu [kg]}}{\text{Maks. masa przyczepy [kg]} + \text{Maks. masa samochodu [kg]}} \times \frac{9,81}{1000} = D \text{ [kN]}$$

INSTRUKCJA montażu i eksploatacji zaczepu kulowego

Oznaczenie zacisku wg		Łączenie przewodów
ISO	PN	
1	L	Kierunkowskazy lewe
2	+	Tyłne światła przeciwmgłowe
3	31	Masa
4	R	Kierunkowskazy prawe
5	58R	Światła pozycyjne prawe
6	54	Światła hamowania
7	58L	Światła pozycyjne lewe

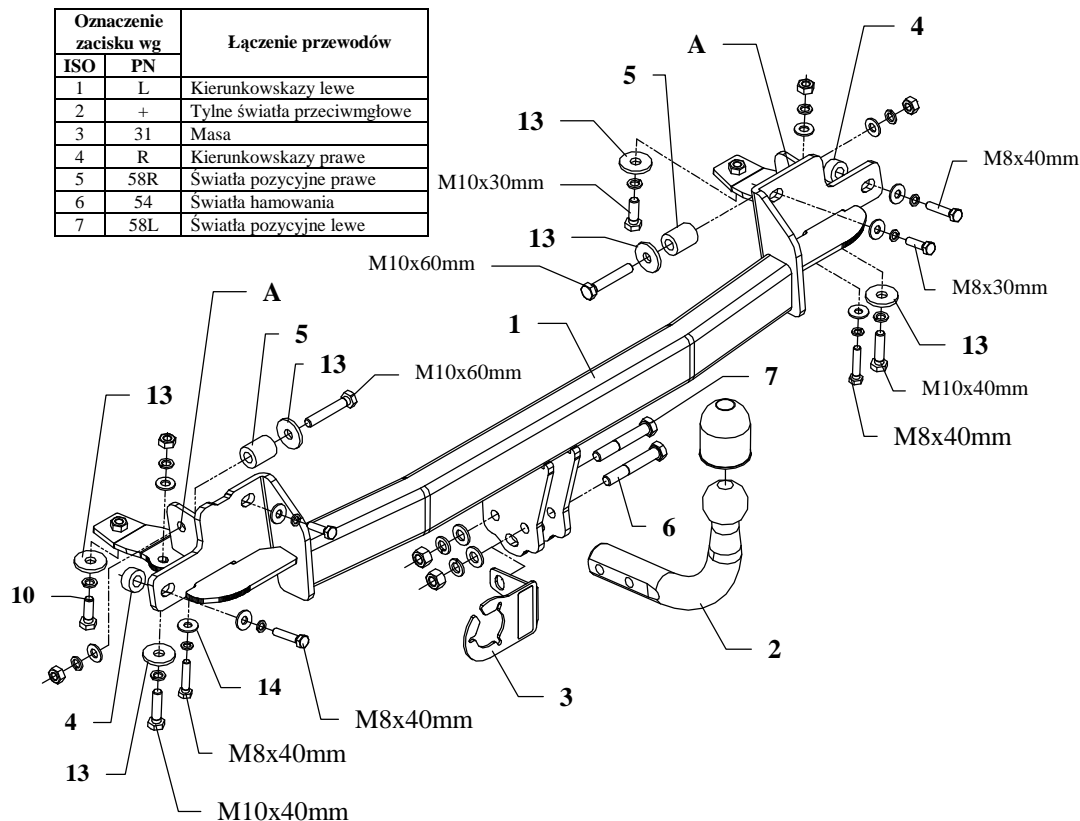

Zaczepek kulowy przeznaczony jest do zamontowania w samochodzie:

TOYOTA COROLLA, 3 drz., (E11), numer katalogowy **O06**, produkowanego od 06.1997 do 12.2001r. i służy do ciągnięcia przyczep o masie całkowitej do **1200 kg** i nacisku na kulę max **75 kg**.

OD PRODUCENTA

Dziękujemy za wybór produkowanego przez naszą firmę zaczepu kulowego. Jego niezawodność została potwierdzona licznymi testami oraz opiniami zadowolonych klientów. Jednakże niezawodność zaczepów kulowych jest zależna również od prawidłowego montażu oraz prawidłowej eksploatacji. Z tego powodu prosimy Państwa o staranne przeczytanie niniejszej instrukcji montażu oraz przestrzeganie zawartych wskazówek.

Zaczepek należy zamontować w miejscach do tego celu przeznaczonych przez producenta samochodu.

Kolejność czynności przy montażu

1. Zdemontować zderzak.
2. Odkręcić metalowe osłony zabezpieczające podłużnice.
3. Poprzez fabryczne otwory w podłużnicach wsunąć śruby M10x60mm (poz. 8) wraz z tulejką dystansową $\varnothing 25 \times 6$, L=31mm (poz.5) jak pokazano na rysunku 1.
4. Delikatnie wsunąć w podłużnicę hak, tak aby uprzednio włożone tulejki dystansowe pozostały na swoim miejscu a następnie przełożyć śrubę M10x60mm poprzez otwory zaczepu (poz. A) i skrócić (luźno).
5. Pozostałe miejsca mocowania zaczepu skrócić śrubami z wyposażenia, jak pokazano na rysunku.
6. Zamontować zderzak po uprzednim wycięciu niektórych jego fragmentów jak pokazano na rysunku 2.
7. Przykręcić część kulistą zaczepu (poz. 2) wraz z blachą pod gniazdo (poz. 3) śrubami M12x75mm (poz. 6) oraz M12x70mm (poz. 7) z wyposażenia.
8. Dokręcić wszystkie śruby zaczepu z momentem jak pokazano w tabeli.
9. Podłączyć przewody gniazda 7-bieg. do instalacji elektrycznej zgodnie z instrukcją fabryczną samochodu (zaleca się wykonanie w ASO).
10. Uzupełnić ewentualne ubytki powłoki malarskiej zaczepu powstałe w trakcie montażu.

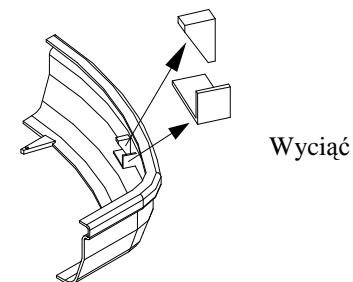

Rysunek 2

Zalecany moment skręcający dla śrub i nakrętek 8,8:

M 8 - 25 Nm

M 10 - 55 Nm

M 12 - 85 Nm

M 14 - 135 Nm

UWAGA

Po zamontowaniu zaczepu kulowego należy uzyskać wpis w dowodzie rejestracyjnym pojazdu na „stacji kontroli pojazdów” właściwej dla miejsca zamieszkania.

Samochód powinien być wyposażony w :

-kierunkowskazy boczne

-lusterka boczne o rozstawie co najmniej szerokości przyczepy

Sprawdzać śruby mocujące zaczepu kulowego po około **1 000 km** przebiegu eksploatacji.

Kula zaczepu musi być utrzymana w czystości i konserwowana smarem stałym.